



## ОГЛАВЛЕНИЕ

---

### 1 – ВВЕДЕНИЕ

ЕАС сертификат соответствия .....	1-1
Вступление от компании Hagie Manufacturing .....	1-4
Об этом руководстве .....	1-5
Предупреждения о безопасности, используемые в этом руководстве .....	1-6
Обслуживание и техническая помощь .....	1-6
Технические характеристики .....	1-7
2014 Гарантия на изделие .....	1-12

### 2 – ТЕХНИКА БЕЗОПАСНОСТИ

Меры предосторожности .....	2-1
Наклейки безопасности .....	2-3

### 3 – ЭКСПЛУАТАЦИЯ ВАШЕЙ NTV

Предупреждающие сообщения на дисплее машины – 60' NTV .....	3-1
Процедура раскладывания/складывания – 30'/40' NTV .....	3-3
Процедура раскладывания/складывания – 60' NTV .....	3-7
Плавающий режим – 30'/40' NTV .....	3-15
Плавающий режим – 60' NTV .....	3-19
Внесение .....	3-22

### 4 – ТЕХОБСЛУЖИВАНИЕ И ХРАНЕНИЕ

Обслуживание – Смазка .....	4-1
Хранение .....	4-5

### 5 – РАЗНОЕ

Транспортировка .....	5-1
Система Quick-Tach .....	5-2
Установка рамы – 60' NTV .....	5-9



# РАЗДЕЛ 1 – ВВЕДЕНИЕ

## ЕАС СЕРТИФИКАТ СООТВЕТСТВИЯ

**ТАМОЖЕННЫЙ СОЮЗ**

**СЕРТИФИКАТ СООТВЕТСТВИЯ**

№ ТС RU C-US.MT20.B.00475  
Серия RU № 0044542

**ОРГАН ПО СЕРТИФИКАЦИИ**  
Орган по сертификации продукции "МАДИ-ФОНД", НО "Фонд поддержки потребителей",  
Адрес: 125829, г. Москва, Ленинградский пр-т, д.64, т. (499)1550445, (499)1550778, ф. (495)7850512  
Аттестат рег. № РОСС RU.0001.11MT20 от 04.04.2011, E-mail: info@maditest.ru

**ЗАЯВИТЕЛЬ**  
ООО "Центр испытаний и экспертизы продукции" (представитель Hagie Manufacturing Company, на основании договора № 140184 на выполнение функций изготовителя). т. +7 495 7644595  
141280, Московская обл., г. Ивантеевка. Санаторный проезд, д. 1, почтовый адрес: 125319, Москва, а/я 128.  
ОГРН:1085038009143

**ИЗГОТОВИТЕЛЬ**  
Hagie Manufacturing Company, т. +15155322861, ф. +15155323553  
P. O. Box 273, Clarion, IA 50525-0273, США

**ПРОДУКЦИЯ**  
Сельскохозяйственные машины для внесения жидких удобрений, аксессуары и запасные части к ним (см. приложение на бланках № 0061769, 0061770),  
Серийный выпуск

**КОД ТН ВЭД ТС**  
8432401000, 8432900000

**СООТВЕТСТВУЕТ ТРЕБОВАНИЯМ**  
ТР ТС 010/2011 "О безопасности машин и оборудования"

**СЕРТИФИКАТ ВЫДАН НА ОСНОВАНИИ**  
- протокола испытаний № 14/492/Г от 17.04.2014 испытательной лаборатории "СМ-ТЕСТ" (рег. № РОСС.RU.0001.21MP23);  
- акта проверки производства № 1069-Г от 19.02.2014

**ДОПОЛНИТЕЛЬНАЯ ИНФОРМАЦИЯ**  
схема сертификации 1с

**СРОК ДЕЙСТВИЯ С** 22.04.2014 **ПО** 21.04.2017 **ВКЛЮЧИТЕЛЬНО**

 Руководитель (уполномоченное лицо) органа по сертификации В.Б. Кучер  
(инициалы, фамилия)

Эксперт (эксперт-аудитор) А.С. НИКИТИН  
(эксперты (эксперты-аудиторы)) (подпись) (инициалы, фамилия)

**ТАМОЖЕННЫЙ СОЮЗ**
**ПРИЛОЖЕНИЕ**
**К СЕРТИФИКАТУ СООТВЕТСТВИЯ №ТС RU C-US.MT20.B.00475**

 Серия RU № **0061769**

Перечень продукции, на которую распространяется действие сертификата соответствия

код ТН ВЭД ТС	Наименование, типы, марки, модели однородной продукции, составные части изделия или комплекса	Обозначение документации, по которой выпускается продукция
8432 40 100 0	Сельскохозяйственные машины для внесения жидких удобрений - самоходные опрыскиватели: STS10, STS10c, STS12, STS12i, STS12c, STS14, STS14c, STS16, DTS10, 204sp	
8432 90 000 0	Аксессуары: Штанги: 90', 100', 120', 132'; NTB; DTV;	
8432 90 000 0	Запасные части: шланг, гибкий шланг армированный, ремень приводной, уплотнительные изделия из вулканизированной резины: прокладки, сальники типа «о» и «и», уплотнительные кольца, пыльники, маслоуплотнительные прокладки и кольца, прочие уплотнители, прокладки-диафрагмы, пазовые уплотнения, манжеты, изделия из металлонаполненной резины: втулки изоляционные, втулки амортизирующие, виброгаситель, манжеты, амортизаторы, уплотнения стекол, опоры радиатора, опоры двигателя, воздуховоды, чехлы, амортизирующие подушки, резиновая гусеница, чехол для инструмента, стекла кабины, зеркала заднего обзора, катафоты, линзы фар и другие стеклянные элементы осветительного оборудования, трубки гидравлических и пневматических линий, линий подачи смазки, фланец, колена и отводы, колена удлинители, колена-адаптеры для трубок гидравлических, пневматических, смазочных и топливных систем, трубные адаптеры, соединители для трубок гидравлических, пневматических, смазочных и топливных систем, тросы, цепь гусеницы, болты и винты, наборы болтов гусеницы, гайка, наборы гаек гусеницы, шпильки, стопорные и пружинящие шайбы, шайбы, противоизносные кольца, шпонка, штифт стальной, пружина, пружина клапана, пружина электрической щетки, игольчатая и плоская пики для гидромолота, замки (с ключами и без) дверей кабины, петли двери кабины, регуляторы двери кабины, ручки двери, ручки стеклоподъемника, прочая фурнитура кабин, дизельный двигатель, гидравлические системы, гидравлические цилиндры, силовые гидравлические цилиндры, гидравлические двигатели, пневмоцилиндры, головка гидравлических цилиндров и другие части цилиндров, насос ручной подкачки топлива, насосы ручные смазочные, насосы, насосы высокого давления, подкачивающие насосы топливные, масляные насосы, насосы охлаждающей жидкости, насосы аксиально-поршневые, насосы шестеренные,	

 Руководитель (уполномоченное  
лицо) органа по сертификации

 Эксперт (эксперт-аудитор)  
(эксперты (эксперты-аудиторы))

(подпись)

(подпись)

**В.Б. Кучер**  
(инициалы, фамилия)

**А.С. НИКИТИН**  
(инициалы, фамилия)

**ТАМОЖЕННЫЙ СОЮЗ**

**ПРИЛОЖЕНИЕ**

**К СЕРТИФИКАТУ СООТВЕТСТВИЯ № ТС RU C-US.MT20.B.00475**

Серия RU № **0061770**

**Перечень продукции, на которую распространяется действие сертификата соответствия**

код ТН ВЭД ТС	Наименование, типы, марки, модели однородной продукции, составные части изделия или комплекса	Обозначение документации, по которой выпускается продукция
	<p>части топливных, масляных, гидравлических и водяных насосов, вентиляторы вытяжки кабины, турбокомпрессор, части турбокомпрессоров, подогреватель охлаждающей жидкости двигателя, фильтры топливные и масляные, фильтры трансмиссионные, масляные, охлаждающей жидкости, антикоррозионные и другие, щетки стеклоочистителя, поводки стеклоочистителей, фильтры воздушные, очистительные, предварительной очистки, основные, воздухоосушительные, ковш, клапаны, управляющие клапаны подъема кузова, клапаны гидротрансформатора, клапаны цилиндра поднятия ножа, клапаны гидроцилиндра, контрольные клапаны, обратный клапан, разгрузочный клапан, клапан системы охлаждения, клапан гидросистемы, ниппель, части клапанов: сердцевин, поршни, сухари, штоки, корпуса, направляющие жиклеры и другие части клапанов, подшипники, валы, распределители, валы трансмиссионные, валы рулевого редуктора, привода катка, коробка передач, зубчатые передачи, трансмиссии, муфты, шарнирные соединения, прокладки, электродвигатели стеклоочистителей, кондиционеров, стеклоподъемников и другие, статический преобразователь, аккумуляторы, сухозаряд. 24в., стартер, стартер-генераторы, генератор, части стартеров: якорь, ротор, статор, блоки обмотки, блоки щеткодержателей, магнитные переключатели; свечи накаливания и другое электрооборудование, сигнализация визуальная, проблесковые маячки, электрические модули и другое, сигнализация звуковая, электрические модули, горны, сигналы и другое, стеклоочиститель в сборе, резистор, потенциометр, предохранитель 10а, блоки предохранителей, реле, предохранительное реле, блоки реле, переключатели и блоки переключателей различного назначения, контактные и соединительные блоки, панель управления, контроллер, держатель плавкого предохранителя, лампа, диод, комплект кабелей, щетки угольные, бамперы, ремень безопасности, части кабины, диск, амортизатор подвески, каретка ходовой, радиаторы, масляные радиаторы, радиаторы охлаждения, радиаторы отопления кабины неэлектрические, сердцевина радиатора, другие части радиаторов, глушитель, выпускные коллекторы, трубы впуска и выпуска газов, распределители выпуска газов, диск сцепления, шуп измерительный, шаблоны и шкалы, термометры, термометры воды, расходомер, датчик, манометры, манометры, датчик, тахометр, индикатор, индикаторы датчика температуры масла, амперметр, термостат, автоматические регуляторы, электронные автоматические регуляторы, счетчик моточасов, таймер механический, фары, фонари задние, прожекторы, сигнальные маячки, другие части осветительного оборудования</p>	



Руководитель (уполномоченное  
лицо) органа по сертификации

Эксперт (эксперт-аудитор)  
(эксперты (эксперты-аудиторы))

  
(подпись)

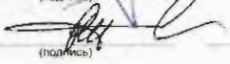
  
(подпись)

**В.Б. Кучер**  
(инициалы, фамилия)

**А.С. НИКИТИН**  
(инициалы, фамилия)

Нижеприведенная наклейка с патентами расположена спереди прицепа и предоставляет информацию о патентах, выданных на вашу Инструментальную оправку для азота.

*ПРИМЕЧАНИЕ: Компания Hagie Manufacturing оставляет за собой право в любое время без уведомления вносить изменения в любые выданные патенты или заявки на патент.*



Наклейка с патентами  
Hagie Manufacturing  
(расположена спереди прицепа)

указать все регулировки, необходимые для различных условий. Однако могут иметь место ситуации, когда нужно соблюдать особую осторожность.

*ПРИМЕЧАНИЕ: Пользователь отвечает за осмотр Инструментальной оправки для азота, ремонт и замену деталей, так как продолжительное использование машины может приводить к поломке или чрезмерному износу деталей.*

Компания Hagie Manufacturing оставляет за собой право вносить изменения в конструкцию и менять материал любой последующей Инструментальной оправки для азота (NTB) без обязательств в отношении выпущенных устройств.

Спасибо за выбор Инструментальной оправки для азота Hagie, мы обеспечим вам постоянную поддержку для достижения наилучшего результата. Мы гордимся тем, что вы наш клиент!

---

## **ВСТУПЛЕНИЕ ОТ КОМПАНИИ HAGIE MANUFACTURING**

Поздравляем с покупкой вами Инструментальной оправки для азота (NTB) STS! Перед началом работы с вашей Инструментальной оправкой для азота настоятельно советуем вам просмотреть руководство оператора и ознакомиться с порядком работы и мерами предосторожности.

Как в случае любого оборудования для обеспечения наибольшей производительности необходимо соблюдать определенный порядок работы и техобслуживания вашей Инструментальной оправки для азота. В данном руководстве мы постарались

## **ОБ ЭТОМ РУКОВОДСТВЕ**



ПРОЧИТАЙТЕ РУКОВОДСТВО ОПЕРАТОРА. БУДЬТЕ ОСТОРОЖНЫ! НАУЧИТЕСЬ БЕЗОПАСНО ЭКСПЛУАТИРОВАТЬ ЭТУ МАШИНУ.  
СОБЛЮДАЙТЕ ВСЕ МЕРЫ БЕЗОПАСНОСТИ. МАШИНА МОЖЕТ БЫТЬ ОПАСНОЙ, ЕСЛИ ЕЮ УПРАВЛЯЕТ НЕОСВЕДОМЛЕННЫЙ, НЕОБУЧЕННЫЙ ИЛИ САМОНАДЕЯННЫЙ ОПЕРАТОР. ПЕРЕД ТЕХОБСЛУЖИВАНИЕМ ВЫКЛЮЧИТЕ ДВИГАТЕЛЬ. ЕСЛИ МЕХАНИЗМ ЗАСОРИЛСЯ, ПЕРЕД ОЧИСТКОЙ ВЫКЛЮЧИТЕ ДВИГАТЕЛЬ. РИСК МОЖЕТ ПРИВЕСТИ К ТРАВМЕ ИЛИ СМЕРТИ.

### **ПРИМЕЧАНИЕ**

Данное руководство предназначено для описания работы с Инструментальной оправкой для азота (NTV). Прочитайте это руководство в дополнение к руководству оператора опрыскивателя и всей другой литературе из комплекта поставки машины. Это руководство описывает только Инструментальную оправку для азота и имеющиеся различия в работе органов управления опрыскивателя. Полное описание рабочих инструкций смотрите в вашем руководстве оператора опрыскивателя.

### **ПРИМЕЧАНИЕ**

Любые рисунки в данном руководстве оператора, изображающие снятые щиты, ограждения, поручни или крышки, приводятся только для демонстрации. Компания Hagie Manufacturing настоятельно требует, чтобы оператор всегда держал щиты и предохранительные устройства на своем месте.

### **ПРИМЕЧАНИЕ**

При упоминании правой и левой стороны, используемых в этом руководстве, имеется в виду положение оператора, разместившегося на сиденье лицом вперед.

Это руководство покажет вам, как правильно эксплуатировать и обслуживать вашу Инструментальную оправку для азота (NTV). Пользователь обязан прочитать руководство оператора, надлежащим образом и безопасным способом соблюдать порядок работы, а также проводить техобслуживание машины в соответствии с информацией из раздела «Техобслуживание и хранение» данного руководства.

Фотографии и иллюстрации в данном руководстве носят лишь общий характер. Некоторое описанное и/или показанное оборудование может быть не доступно на вашей Инструментальной оправке для азота.

Приводимая в этом руководстве информация была верной на дату распечатывания. Так как компания Hagie Manufacturing постоянно улучшает свою продукцию, некоторая информация могла не попасть в это руководство. Для

получения последней версии руководства оператора для вашего навесного оборудования посетите [www.hagiehelp.com](http://www.hagiehelp.com).

Храните данное руководство в подходящем месте для быстрого доступа и получения необходимой справочной информации. Это руководство является неотъемлемой комплектацией машины. В случае перепродажи это руководство должно прилагаться к Инструментальной оправке для азота.

Если вам не понятен какой-либо раздел данного руководства или нужна дополнительная информация и содействие, обращайтесь в Отдел поддержки компании Hagie.

---

---

## **ПРЕДУПРЕЖДЕНИЯ О БЕЗОПАСНОСТИ, ИСПОЛЬЗУЕМЫЕ В ЭТОМ РУКОВОДСТВЕ**

Следующие предупреждения безопасности в этом руководстве сообщают о потенциально опасных ситуациях для оператора, обслуживающего персонала или оборудования.

 <b>ОПАСНО</b>
Этот символ указывает на опасную ситуацию, которая может привести к тяжелой травме или даже смерти.

 <b>ПРЕДОСТЕРЕЖЕНИЕ</b>
Этот символ указывает на потенциально опасную ситуацию, которая может привести к тяжелой травме или даже смерти.

 <b>ВНИМАНИЕ</b>
---

Этот символ указывает на потенциально опасную ситуацию, которая может привести к незначительной или умеренной травме. Он также может использоваться для предупреждения о небезопасных действиях.
--

<b>ПРИМЕЧАНИЕ</b>
-------------------

Этот символ предупреждает оператора об опасности, которая может привести к травме или порче имущества.
--

*ПРИМЕЧАНИЕ: «Примечание»  
предназначено для  
специальных ссылок или  
замечаний.*

---

---

## **ОБСЛУЖИВАНИЕ И ТЕХНИЧЕСКАЯ ПОМОЩЬ**

По вопросам обслуживания и техпомощи обращайтесь в:

Hagie Manufacturing Company  
721 Central Avenue West  
P.O. Box 273  
Clarion, IA 50525 USA (США)  
(515) 532-2861 ИЛИ (800) 247-4885  
[www.hagiehelp.com](http://www.hagiehelp.com)

**ТЕХНИЧЕСКИЕ ХАРАКТЕРИСТИКИ**

Компания Hagie Manufacturing предлагает свою Инструментальную оправку для азота (NTB): 12-рядную, 16-рядную, 18-бороздovou, 24-бороздovou и 36-бороздovou конфигурации, в зависимости от модели. Зазор в 6 футов (182 см) позволяет производителям сельскохозяйственной продукции позднее вносить азот в междурядья в некоторых ситуациях, после обрезки вершин метелок.

Инструментальные оправки NTB предназначены для рядов 30" (76 см), но некоторые из них можно приспособлять к рядам 20, 22 или 36 дюймов (50, 55 или 91 см). Они способны вносить от 80 до 100 фунтов (36–45 кг) азота при скорости 14–16 миль/ч (22–25 км/ч), что примерно в два раза больше скорости установок, буксируемых трактором.

Спецификация	12-рядная NTB	16-рядная NTB	18-рядная NTB	24-рядная NTB	36-рядная NTB (только 60 футов)
Бороздовая	нет данных	нет данных	X	X	X
Секции обработки ряда со стандартным резаком	11	15	9	12	нет данных
Электрогидравлическое складывание, подъем, выставление уровня	X	X	X	X	X
Манометр на 100 фунтов/кв. дюйм (6,9 бар), заполненный глицерином	X	X	X	X	X
Распределительные клапаны для раствора				• 3 (40' NTB) • 5 (60' NTB)	

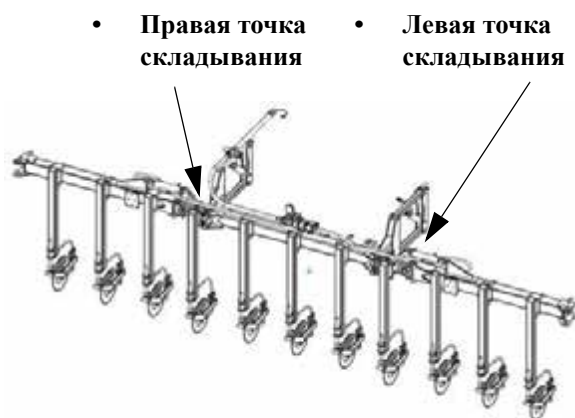

**Точки складывания  
(30-футовая NTV)**

Точки складывания 30-футовой NTV  
– стандартный вид



Точки складывания 30-футовой NTV  
(показано сложенное положение)  
– стандартный вид

**Точки складывания  
(40-футовая NTV)**

Точки складывания 40-футовой NTV  
– стандартный вид



Точки складывания 40-футовой NTV  
(показано сложенное положение)  
– стандартный вид

**Точки складывания  
(60-футовая NTV)**



Точки складывания 60-футовой NTV  
(показано сложенное положение)  
– стандартный вид



Механизм складывания 60-футовой NTV  
(полностью сложенное положение)  
\* Показана правая сторона

**Перевозочные размеры NTV**

**Размеры 30-футовой NTV**

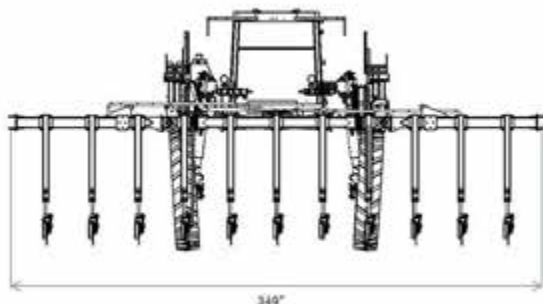

30' NTV  
(полностью разложенная ширина)  
\* 349" (886,5 см)

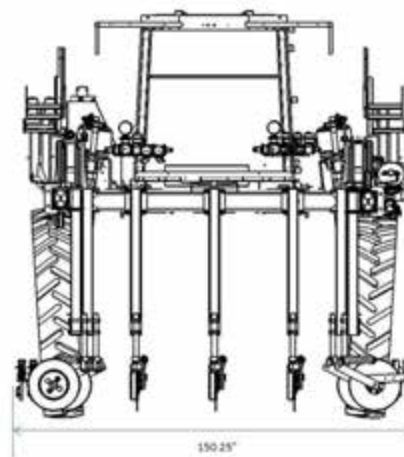

30' NTV  
(полностью сложенная ширина)  
\* 150,25" (381,6 см)

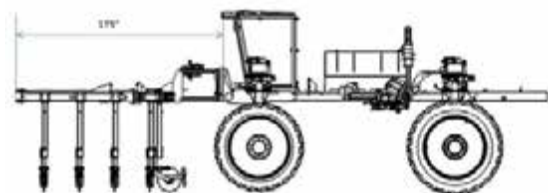

30' NTV  
(Длина – от передка машины до передка сложенной NTV)  
\* 175" (444,5 см)

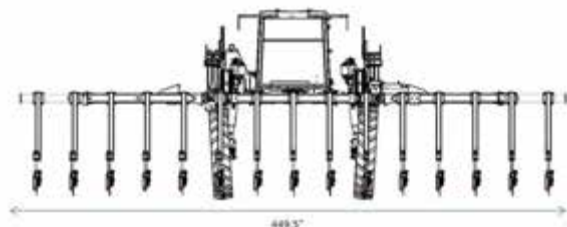
**Размеры 40-футовой NTB**

40' NTB  
(полностью разложенная ширина)  
\* 449,5" (11,4 м)

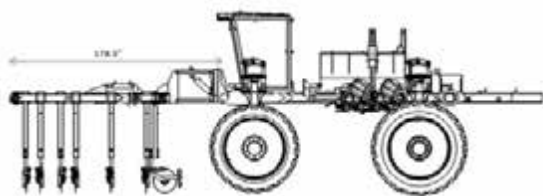

40' NTB  
(Длина – от передка машины до  
передка сложенной NTB)  
\* 178,3" (452,9 см)

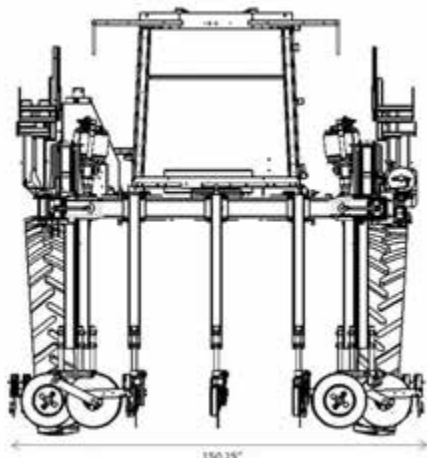

40' NTB  
(полностью сложенная ширина)  
\* 150,25" (381,6 см)

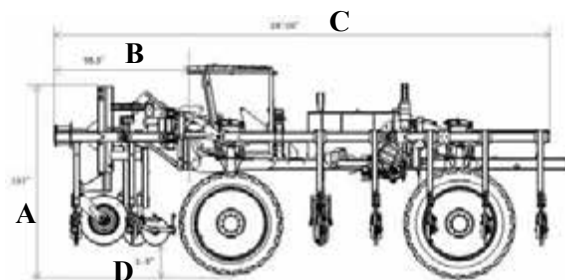
**Размеры 60-футовой NTB**

60' NTB

- **A** – высота NTB (поднятое положение) = 137" (348 см)
- **B** – длина (от передка кабины до передка сложенной NTB) = 98,3" (249,7 см)
- **C** – длина (всей NTB) = 29'–10" (909,3 см)
- **D** – высота (от низа поднятого резака до земли) = 1', 9" (53,3 см)

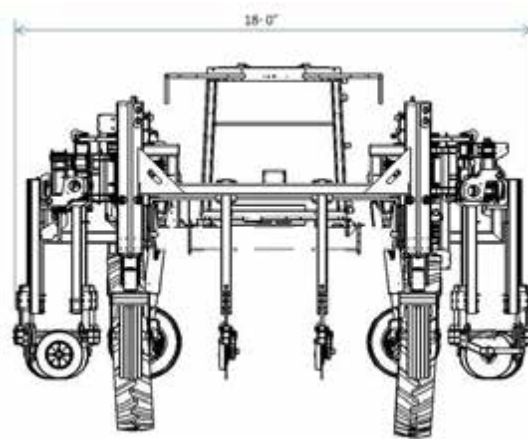

60' NTB  
(полностью сложенная ширина)  
\* 18' (216"/548,6 см)

Следующий рисунок показывает конструкцию 60-футовой NTB, он может помочь в определении терминологии, используемой в этом руководстве.



Схема 60' NTB

---

---

## **2014 ГАРАНТИЯ НА ИЗДЕЛИЕ**

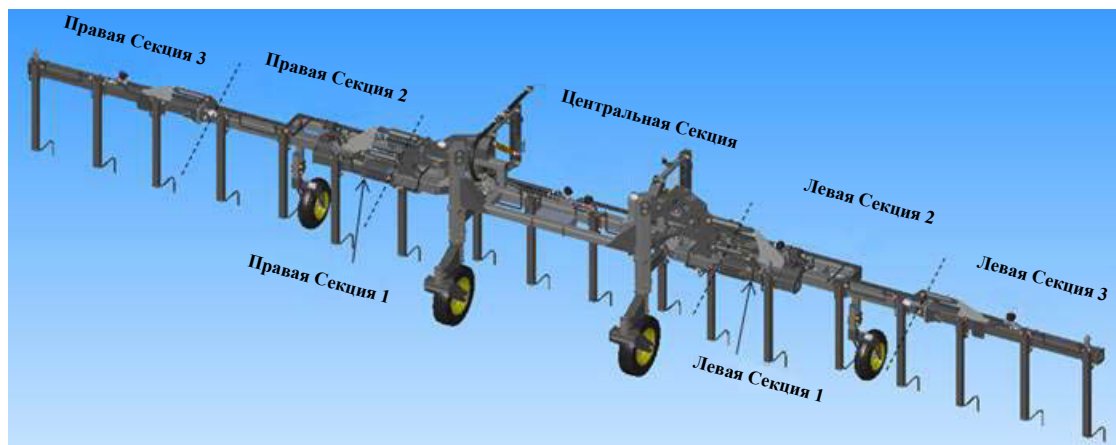
### **Гарантия на изделие компании Hagie Manufacturing**

Компания Hagie Manufacturing для всех сельскохозяйственных изделий гарантирует, что каждое новое изделие при обычном использовании и уходе не будет иметь дефектов изготовления и материалов в течение не менее двух (2) лет или 1000 часов от даты поставки. Компания Hagie Manufacturing предоставляет эту гарантию с даты первоначальной поставки и которую можно передавать покупателю от первоначального покупателя этого оборудования, если остается меньшее число лет и часов, указанных выше в стандартной гарантии. Эта гарантия распространяется на бесплатный ремонт и замену любой детали с изъяном или дефектом изготовления при условии, что деталь возвращают компании Hagie Manufacturing в течение тридцати (30) дней от даты обнаружения такого изъяна или дефекта изготовления. Трудозатраты на ремонт данных изделий будут покрываться по стандартным повременным ставкам за работу. Стоимость перевозки бракованных деталей не включена в данную гарантию и оплачивается покупателем. Не дается никакая другая прямая гарантия и никакое заверение компании Hagie Manufacturing словами или действия не должны представлять собой гарантию.

Компания Hagie Manufacturing предоставляет гарантию только на изделия, изготовленные компанией Hagie Manufacturing, и не предоставляет гарантию на любую деталь или узел, не изготовленные компанией Hagie Manufacturing, например, на детали или узлы, обеспечиваемые гарантией их производителей. Данная гарантия не распространяется на детали, поврежденные в результате несчастного случая, модификации, либо неправильного использования или ремонта. Эта гарантия не распространяется на обычное техобслуживание, например на наладку двигателя, регулировки, осмотры, а также на расходные материалы, например шины, резиновые изделия, клапаны системы подачи раствора, подверженные износу детали, щетки стеклоочистителя и др.

Компания Hagie Manufacturing не несет ответственности за необходимый ремонт или замену, полную или частичную, деталями, не изготовленными или не полученными от компании Hagie Manufacturing, а также за сервисное обслуживание персоналом, не уполномоченным компанией Hagie Manufacturing. Заказчик признает, что он не полагается на практический опыт и мнение компании Hagie Manufacturing в выборе конечных продуктов для любой цели, а также отсутствие каких-либо обязательств за рамками данного соглашения.

Ответственность компании Hagie Manufacturing за гражданское правонарушение, по договору или гарантии ни в коем случае не должна превышать цену покупки изделия. Вышеупомянутое ограничение не будет относиться к искам вследствие травмы, вызванной неосмотрительностью самой компании Hagie Manufacturing.

Компания Hagie Manufacturing не несет ответственности за ущерб, включая фактические убытки, определяемые особыми обстоятельствами, случайные или косвенные убытки или ущерб (повреждение или ремонт самого оборудования, потерю прибыли, арендованного или сменного оборудования, потерю нематериальных активов и др.) вследствие эксплуатации оборудования или его использования заказчиком, также компания Hagie Manufacturing не несет ответственности за любые фактические убытки, определяемые особыми обстоятельствами, случайные или косвенные убытки из-за неспособности компании Hagie Manufacturing выполнить свои обязательства. **ПОЛНАЯ ОТВЕТСТВЕННОСТЬ КОМПАНИИ HAGIE MANUFACTURING И ИСКЛЮЧИТЕЛЬНАЯ КОМПЕНСАЦИЯ ЗАКАЗЧИКА ЗАКЛЮЧАЕТСЯ В РЕМОНТЕ И ЗАМЕНЕ ДЕТАЛЕЙ В СООТВЕТСТВИИ С ЭТОЙ ГАРАНТИЕЙ. ЭТА ГАРАНТИЯ ЗАМЕНЯЕТ ВСЕ ДРУГИЕ ГАРАНТИИ, ЯВНО ВЫРАЖЕННЫЕ ИЛИ ПОДРАЗУМЕВАЕМЫЕ, ВКЛЮЧАЮЩИЕ, НО НЕ ОГРАНИЧИВАЕМЫЕ ПОДРАЗУМЕВАЕМОЙ ГАРАНТИЕЙ ПРИГОДНОСТИ К ПРОДАЖЕ ИЛИ СООТВЕТСТВИЯ ОПРЕДЕЛЕННОЙ ЦЕЛИ.**

## РАЗДЕЛ 2 – ТЕХНИКА БЕЗОПАСНОСТИ

---

Многие несчастные случаи происходят из-за несоблюдения основных правил и требований безопасности. Осознание потенциальной опасности, следование надлежащим процедурам обеспечения безопасности, описанным в этом руководстве, а также учет предостережений безопасности, размещенных на машине и прицепке, может снизить риск несчастных случаев.

При работе сельскохозяйственной техники невозможно полностью устранить все опасности. Поэтому перед использованием прицепки для обеспечения безопасности вам следует изучить это руководство оператора и принципы работы органов управления прицепки. Не допускайте необученный персонал к эксплуатации прицепки.

Не используйте прицепку не по назначению. Компания Hagie Manufacturing не будет нести ответственность за любое повреждение, травму или смерть из-за ненадлежащего использования прицепки.

Не производите модификации, например сварочных узлов, не пристраивайте устройства, не адаптируйте и не изменяйте первоначальную конструкцию прицепки. Такие модификации могут быть небезопасны для Вас и окружающих, и **сделают недействительными все гарантии.**

Заменяйте отсутствующие, неразборчивые или поврежденные предупредительные знаки. Надлежащие знаки и их расположение см. в разделе «Наклейки безопасности».

---

---

### МЕРЫ ПРЕДОСТОРОЖНОСТИ

#### Общая безопасность

- Гидравлические и электрические системы управления оптимизированы для использования с этой прицепкой. Любая модификация этих систем может привести к нежелательному или

неуправляемому движению. НЕ устанавливайте дополнительные системы управления, не одобренные компанией Hagie Manufacturing.

- Некоторых ситуаций нельзя полностью избежать без эффективного управления машиной и/или обеспечения необходимого доступа. В этих случаях для информирования оператора об опасности используются наклейки. Ни в коем случае НЕ удаляйте наклейки. Если наклейка повреждена или отсутствует, для ее замены обратитесь в Службу работы с клиентами компании Hagie.



#### Носите защитную спецодежду

- Не носите свободную одежду, которую могут затянуть движущиеся части. Используйте снаряжение, соответствующее работе.



- Не храните в кабине одежду, пропитанную химреагентами. Тщательно очищайте глину и грязь с обуви перед входом в кабину.

#### Будьте готовы

- Будьте готовы к непредвиденным ситуациям. Держите поблизости огнетушитель. Держите в кабине аптечку и чистую воду.

- Регулярно проводите техобслуживание огнетушителя. Следите за комплектностью аптечки и удаляйте препараты с истекшим сроком годности.



### Общая безопасность ремонта/техобслуживания

- Отключайте двигатель опрыскивателя перед проверкой, регулировкой, ремонтом, смазкой или чисткой любой части прицепа.
- Перед уходом за электрооборудованием или сваркой на прицепке отсоедините заземляющий кабель и аккумулятор.



### Безопасное техобслуживание гидросистемы

- При техобслуживании или уходе за гидросистемой всегда соблюдайте правила индивидуальной безопасности.



- При работе с гидравлической жидкостью, находящейся под давлением, будьте осторожны. Выбросы жидкости могут быть с

силой проникать в кожу, вызывая тяжелое повреждение. Эта жидкость также может быть достаточно горячей, чтобы вызвать ожог.

- Перед устранением утечки масла для гидросистем всегда уменьшайте нагрузку или сбрасывайте давление.
- Не используйте паяльную лампу, сварку и пайку вблизи нагнетательных гидролиний. Нагнетательные трубопроводы могут внезапно разорваться при распространении теплоты за пределы непосредственной области пламени.



### Сценарии масла над воздухом

- После первоначального запуска Инструментальной оправки для азота будьте готовы к возможному быстрому движению, если воздух попадет в цилиндры. **НЕ ДОПУСКАЙТЕ, ЧТОБЫ ЛЮДИ СТОЯЛИ ТАМ, ГДЕ ИНСТРУМЕНТАЛЬНАЯ ОПРАВКА ДЛЯ АЗОТА МОЖЕТ НАЕХАТЬ НА НИХ!**



- Откройте и закройте одновременно правую и левую инструментальные оправки два (2) раза, чтобы вывести воздух из системы.
- Задействуйте все функции прицепа (т.е. главный подъемник, главный сгиб, перемещение вверх/вниз внешних секций, внешние сгибы, а

также левую и правую боковины) одновременно два (2) раза, чтобы вывести воздух из системы.

## **Осторожно обращайтесь с агрохимикатами**

При несоответствующем использовании агрохимикаты могут принести вред здоровью и окружающей среде.

- Всегда следуйте инструкциям по применению на этикетке производителя.
- Не допускайте контакта химикатов с вашей кожей или глазами. Всегда используйте соответствующие Средства индивидуальной защиты.
- Никогда не вливайте/всыпайте химикаты в пустой бак. Всегда сначала наполовину заполняйте бак водой.
- Утилизируйте пустые контейнеры от химикатов надлежащим образом.



- Смывайте пролившиеся химикаты или остатки для предотвращения для предотвращения коррозии и износа.
- Для наполнения, промывки, калибровки и очистки опрыскивателя выбирайте безопасные места, где не будут стекать химикаты, вызывая заражение людей, животных, растений и водных источников.
- Никогда не подносите спринклер к своим губам для его прочистки.
- Не опрыскивайте, когда сила ветра превышает значение, рекомендованное изготовителем химиката.

- Храните химикаты в их первоначальных контейнерах с неповрежденной этикеткой.
- Храните химикаты в отдельном, закрытом здании.
- Используйте средства индивидуальной защиты, рекомендованные изготовителем химикатов.

---

---

## **НАКЛЕЙКИ БЕЗОПАСНОСТИ**

Наклейки, предупреждающие вас об опасности, расположены на различных частях прицепа. Они предназначены для обеспечения вашей безопасности и защиты. НЕ удаляйте их. При попытке удаления они будут повреждены и потребуют замены.

Далее будет указано расположение важных наклеек безопасности. Замените их, если они повреждены или отсутствуют. Все наклейки безопасности, наклейки с инструкциями или разделительные полосы можно приобрести через Службу работы с клиентами компании Hagie.

При замене наклеек безопасности убедитесь, что соответствующее место чистое и сухое, и до удаления бумажной подложки определите точное место размещения.



**Расположение наклеек безопасности на 30' NTV**

**650137**

(расположена справа крышки распределительного ящика)



**ОПАСНО**

РАЗЛОЖЕНО                      СЛОЖЕНО

Отсоединение прицепа, когда она выдвинута для применения, может привести к травме или смерти. Отсоединяйте прицепки, только когда они сложены для перевозки.

**650219**

(расположена на каждом левом сварном подъемном рычаге)



**ОПАСНО**

РАЗЛОЖЕНО                      СЛОЖЕНО

Отсоединение прицепа, когда она выдвинута для применения, может привести к травме или смерти. Отсоединяйте прицепки, только когда они сложены для перевозки.

**650201**

(расположена на каждой выносной опоре)



**ПРЕДОСТЕРЕЖЕНИЕ**

Опасность раздавливания может привести к травме или смерти. Движение штанги может произойти во время заправки гидросистемы. При запуске и после него стойте в стороне от боковин штанги.

**650204**

(расположена между центральной инструментальной оправкой и узлом сочленения)



**ПРЕДОСТЕРЕЖЕНИЕ**

Опасность раздавливания может привести к травме или смерти. Перед техобслуживанием полностью выдвигайте или втягивайте точку складывания.

**650339**

(расположена на левой и правой передней поперечине возле гидравлических коллекторов)



**ПРЕДОСТЕРЕЖЕНИЕ  
НЕ ПРИБЛИЖАЙТЕСЬ К МЕСТАМ  
УТЕЧКИ**

- Масло под высоким давлением легко проникает в кожу, приводя к тяжелой травме, гангрене или смерти.
- Если вы получили ранение, обратитесь за медицинской помощью. Для удаления масла требуется безотлагательное хирургическое вмешательство.
- Не проверяйте наличие утечки пальцем или кожей.
- Перед ослаблением креплений уменьшите нагрузку или сбросьте гидравлическое давление.

**40' NTB**

**650137**

(расположена справа крышки распределительного ящика)



**ОПАСНО**

**РАЗЛОЖЕНО                      СЛОЖЕНО**

Отсоединение прицепа, когда она выдвинута для применения, может привести к травме или смерти. Отсоединяйте прицепки, только когда они сложены для перевозки.

**650219**

(расположена на каждом нижнем сварном подъемном рычаге)



**ОПАСНО**

**РАЗЛОЖЕНО                      СЛОЖЕНО**

Отсоединение прицепа, когда она выдвинута для применения, может привести к травме или смерти. Отсоединяйте прицепки, только когда они сложены для перевозки.

**650201**  
(расположена на каждом внешнем рычаге)



**ПРЕДОСТЕРЕЖЕНИЕ**

Опасность раздавливания может привести к травме или смерти  
Движение штанги может произойти во время заправки гидросистемы.  
При запуске и после него стойте в стороне от боковин штанги.

**650204**  
(расположена между центральной инструментальной оправкой и узлом сочленения; расположена между выносной опорой и внешним рычагом)



**ПРЕДОСТЕРЕЖЕНИЕ**

Опасность раздавливания может привести к травме или смерти  
Перед техобслуживанием полностью выдвигайте или втягивайте точку складывания.

**650339**  
(расположена на левой и правой передней поперечине возле гидравлических коллекторов)



**ПРЕДОСТЕРЕЖЕНИЕ**

**НЕ ПРИБЛИЖАЙТЕСЬ К МЕСТАМ УТЕЧКИ**

- Масло под высоким давлением легко проникает в кожу, приводя к тяжелой травме, гангрене или смерти.
- Если вы получили ранение, обратитесь за медицинской помощью. Для удаления масла требуется безотлагательное хирургическое вмешательство.
- Не проверяйте наличие утечки пальцем или кожей.
- Перед ослаблением креплений уменьшите нагрузку или сбросьте гидравлическое давление.

**60' NTV**

**650178**

(расположена возле Системы быстрого соединения Quick-Attach)



**ВНИМАНИЕ**  
НЕ РАБОТАЙТЕ С ПРИЦЕПКАМИ БЕЗ ПОЛНОГО ЗАДЕЙСТВОВАНИЯ БЫСТРО ЗАКРЕПЛЯЕМОГО СТОПОРНОГО УСТРОЙСТВА

Расцеплено

Полностью сцеплено

**650201**

(расположена на Секциях 1, 2 и 3; расположена на узле сочленения Секции 1)



**ПРЕДОСТЕРЕЖЕНИЕ**

Опасность раздавливания может привести к травме или смерти  
Движение штанги может произойти во время заправки гидросистемы.  
При запуске и после него стойте в стороне от боковин штанги.

**650204**

**Секция 1**

- Расположена на трубах, фиксаторах и шарнирах сгиба Секции 1.

**Секция 2**

- Расположена между узлом сочленения Секции 2 и центральной секцией.
- Расположена между задней трубой Секции 2 и шарниром сгиба Секции 2.



**ПРЕДОСТЕРЕЖЕНИЕ**

Опасность раздавливания может привести к травме или смерти  
Перед техобслуживанием полностью выдвигайте или втягивайте точку складывания.

**650208**

(расположена на Секции 3)



**ОПАСНО**

**ПОРАЖЕНИЕ ЭЛЕКТРИЧЕСКИМ ТОКОМ**

- Перед ручной работой проверьте, нет ли вблизи надземных электрических проводов и посторонних лиц.
- Несоблюдение этого приведет к тяжелой травме или смерти.

650339

(расположена на левой и правой передней поперечине возле гидравлических коллекторов)



**ПРЕДОСТЕРЕЖЕНИЕ**

НЕ ПРИБЛИЖАЙТЕСЬ К МЕСТАМ УТЕЧКИ

- Масло под высоким давлением легко проникает в кожу, приводя к тяжелой травме, гангрене или смерти.
- Если вы получили ранение, обратитесь за медицинской помощью.  
Для удаления масла требуется безотлагательное хирургическое вмешательство.
- Не проверяйте наличие утечки пальцем или кожей.
- Перед ослаблением креплений уменьшите нагрузку или сбросьте гидравлическое давление.

650447

(расположена справа крышки распределительного ящика)



**ОПАСНО**

**РАЗЛОЖЕНО                      СЛОЖЕНО**

Отсоединение прицеппки, когда она выдвинута для применения, может привести к травме или смерти.

Отсоединяйте прицеппки, только когда они сложены для перевозки.

---

---

**ПРЕДУПРЕЖДАЮЩИЕ  
СООБЩЕНИЯ НА ДИСПЛЕЕ  
МАШИНЫ – 60' NTV**

При задействовании функций машины, таких как Регулировка ширины колеи, Управление всеми колесами (AWS) и Плавающий режим, во избежание повреждения различные предупреждения и подтверждающие сообщения будут отображаться на дисплее вашей машины.

*ПРИМЕЧАНИЕ: Эти предупреждения и подтверждающие сообщения будут сброшены и оператор должен снова принимать эти сообщения каждый раз при установке Инструментальной оправки для азота и когда Переключатели левой или правой штанг (расположенные на Рукоятке управления гидростатической передачей) нажаты в положении «Fold-In», состояние привода машины изменено с Дорожного на Полевой режим, кнопки AWS или Плавающего режима (расположенные на Дисплее машины) нажаты, а также каждый раз при активации ключа зажигания.*

**Регулировка ширины колеи**

– если есть

Когда нажата какая-нибудь из Кнопок регулировки ширины колеи (расположенная на Странице вспомогательных органов управления дисплея машины), появится предупреждение о необходимости убедиться,

что Инструментальная оправка для азота находится в РАЗЛОЖЕННОМ положении перед Регулировкой ширины колеи.

- Для принятия нажмите ACKNOWLEDGE.



Предупреждение о Регулировке ширины колеи

После принятия первого предупреждения появится второе сообщение, подтверждающее что то, что Инструментальная оправка для азота разложена и можно продолжать.

- Для принятия нажмите ACKNOWLEDGE.

*ПРИМЕЧАНИЕ: Если вы въедете колесами в оправку после нажатия на кнопку «Acknowledge» на подтверждающем сообщении, гарантия будет отменена.*



Сообщение, подтверждающее Регулировку ширины колеи

Подробную информацию о Регулировке ширины колеи смотрите в вашем руководстве оператора машины.

## Управление всеми колесами (AWS)

– если есть

Когда нажата какая-нибудь из Кнопок регулировки ширины колеи (расположенная на Странице вспомогательных органов управления дисплея машины), появится предупреждение о необходимости убедиться, что Инструментальная оправка для азота находится в РАЗЛОЖЕННОМ положении перед Регулировкой ширины колеи.

- Для принятия нажмите ACKNOWLEDGE.



Предупреждение об Управления всеми колесами (AWS)

После принятия первого предупреждения появится второе сообщение, подтверждающее что то, что Инструментальная оправка для азота разложена и можно продолжать.

- Для принятия нажмите ACKNOWLEDGE.

*ПРИМЕЧАНИЕ: Если вы въедете колесами в оправку после нажатия на кнопку «Acknowledge» на подтверждающем сообщении, гарантия будет отменена.*



Сообщение, подтверждающее Управление всеми колесами (AWS)

Подробную информацию об AWS смотрите в вашем руководстве оператора машины.

## Плавающий режим

Когда нажата Кнопка плавающего режима (расположенная на Странице вспомогательных органов управления дисплея машины), появится предупреждение (опасность для рамы) перед задействованием Плавающего режима убедиться, что Инструментальная оправка для азота РАЗЛОЖЕНА.

- Для принятия нажмите ACKNOWLEDGE.



Предупреждение о Гладилке

Подробную информацию см. в разделе «Плавающий режим – 60' NTB» данного руководства.

---

---

## **ПРОЦЕДУРА РАСКЛАДЫВАНИЯ/ СКЛАДЫВАНИЯ – 30'/40' NTB**

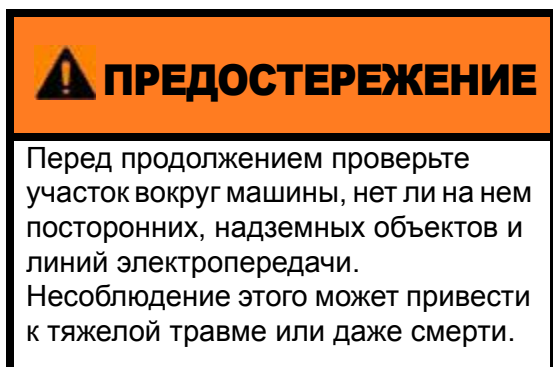

### **Разложите Инструментальную оправку для азота (из положения хранения)**

1. Убедитесь, что Рукоятка управления гидростатической передачей находится в нейтральном (NEUTRAL) положении.



Рукоятка управления гидростатической передачей – стандартный вид

2. Нажмите на Кнопку Поле/Дорога (на Главной странице дисплея машины) и переключите состояние привода машины в Полевой режим (FIELD).

*ПРИМЕЧАНИЕ: Высветится состояние выбранного привода.*



Кнопка «Поле/Дорога» (расположена на Главной странице дисплея машины)

*ПРИМЕЧАНИЕ: Состояние привода машины нельзя изменить, если Рукоятка управления гидростатической передачей не находится в нейтральном (NEUTRAL) положении.*

3. Поднимите Инструментальную оправку для азота с земли.



- Нажмите и удерживайте Переключатель поперечины (расположенный на Рукоятке управления гидростатической передачей) в положении UP, чтобы поднять весь подъемник.



Переключатель поперечины - Вверх (расположен на Рукоятке управления гидростатическим приводом) – стандартный вид

*ПРИМЕЧАНИЕ: Убедитесь, что ножи расчищают землю.*

4. Разложите Инструментальную оправку для азота (NTV), нажав и удерживая соответствующие Переключатели левой и правой штанг/ NTV (расположенные на Рукоятке управления гидростатической передачей) в положении OUT.



Переключатели левой и правой штанг/ Инструментальной оправки для азота (расположенные на Рукоятке управления гидростатической передачей) – стандартный вид



Ориентация переключателей левой и правой штанг/Инструментальной оправки для азота – стандартный вид

**Вылет Инструментальной оправки для азота – Секция 2 (только 40-футовая NTV)**

5. Разложите каждый вылет Секции 2, нажав и удерживая Переключатель выдвижения штанги/

Инструментальной оправки для азота (расположенный на боковой панели) в верхнем (UP) положении раскладывания.

*ПРИМЕЧАНИЕ: Вылеты и левой, и правой штанг раскладываются при нажатии на переключатель.*



Переключатель выдвижения штанги/ Инструментальной оправки для азота (расположен на боковой панели) – стандартный вид

### **Сложите Инструментальную оправку для азота (в положение хранения)**

1. Убедитесь, что Рукоятка управления гидростатической передачей находится в нейтральном (NEUTRAL) положении.



Рукоятка управления гидростатической передачей – стандартный вид

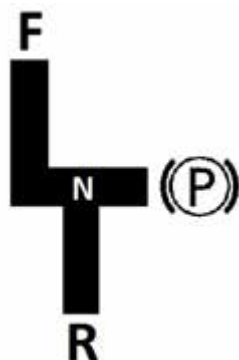

2. Убедитесь, что состояние привода машины находится в Полевом режиме (FIELD Mode) на Главной странице дисплея машины.

*ПРИМЕЧАНИЕ: Высветится состояние выбранного привода.*



Главная страница дисплея машины (Полевой режим)

*ПРИМЕЧАНИЕ: Состояние привода машины нельзя изменить, если Рукоятка управления гидростатической передачей не находится в нейтральном (NEUTRAL) положении.*

3. Нажмите на Кнопку плавающего режима (расположенную на Странице вспомогательных органов управления дисплея машины) и отключите (OFF) Плавающий режим.

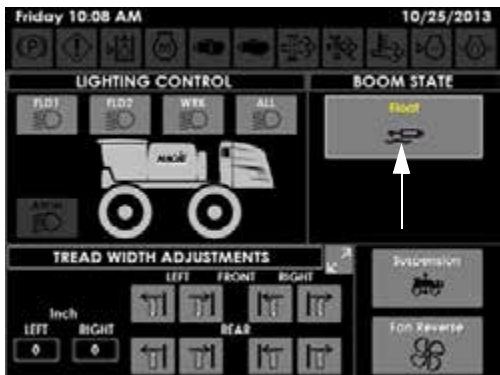

Кнопка плавающего режима (расположена на Странице вспомогательных органов управления дисплея машины)

4. Поднимите Инструментальную оправку для азота с земли.
  - Нажмите и удерживайте Переключатель поперечины (расположенный на Рукоятке управления гидростатической передачей) в положении UP, чтобы поднять весь подъемник.



Переключатель поперечины – Вверх (расположен на Рукоятке управления гидростатическим приводом) – стандартный вид

*ПРИМЕЧАНИЕ: Убедитесь, что ножи расчищают землю.*

**Вылет Инструментальной оправки для азота – Секция 2 (только 40-футовая NTV)**

ПРИМЕЧАНИЕ

Сложите каждый вылет Секции 2 до складывания рычагов инструментальной оправки. Невыполнение этого может привести к поломке Инструментальной оправки для азота во время складывания.

5. Сложите каждый вылет Секции 2, нажав и удерживая Переключатель выдвижения штанги/ Инструментальной оправки для азота (расположенный на боковой панели) в нижнем (DOWN) положении складывания.

*ПРИМЕЧАНИЕ: Вылеты и левой, и правой штанг складываются при нажатии на переключатель.*



Переключатель выдвижения штанги/ Инструментальной оправки для азота (расположен на боковой панели) – стандартный вид

6. Сложите Инструментальную оправку для азота (NTV), нажав и удерживая соответствующие Переключатели левой и правой штанг/NTV (расположенные на Рукоятке

управления гидростатической  
передачей) в положении IN.



Переключатели левой и правой штанг/  
Инструментальной оправки для азота  
(расположенные на Рукоятке  
управления гидростатической  
передачей)  
– стандартный вид



Ориентация переключателей левой и  
правой штанг/Инструментальной  
оправки для азота  
– стандартный вид

## **ПРОЦЕДУРА РАСКЛАДЫВАНИЯ/ СКЛАДЫВАНИЯ – 60' NTV**

### **⚠ ПРЕДОСТЕРЕЖЕНИЕ**

Перед продолжением проверьте  
участок вокруг машины, нет ли на нем  
посторонних, надземных объектов и  
линий электропередачи.  
Несоблюдение этого может привести  
к тяжелой травме или даже смерти.

*ПРИМЕЧАНИЕ: См. Схему 60' NTV в  
Разделе 1 – Введение в  
данном руководстве,  
которая поможет в  
идентификации  
различных секций  
Инструментальной  
оправки для азота.*

### **Разложите Инструментальную оправку для азота (из положения хранения)**

1. Убедитесь, что Рукоятка управления  
гидростатической передачей нахо-  
дится в нейтральном (NEUTRAL)  
положении.

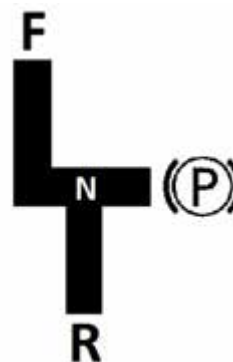

Рукоятка управления гидростатической  
передачей  
– стандартный вид

2. Нажмите на Кнопку «Поле/Дорога»  
(расположенную на Главной странице

дисплея машины) и измените состояние привода машины на Дорожный (ROAD) режим.

*ПРИМЕЧАНИЕ: Высветится состояние выбранного привода.*



Кнопка «Поле/Дорога»  
(расположена на Главной странице дисплея машины)

*ПРИМЕЧАНИЕ: Состояние привода машины нельзя изменить, если Рукоятка управления гидростатической передачей не находится в нейтральном (NEUTRAL) положении.*

3. Нажмите и удерживайте Переключатель копирующего колеса (расположенный на боковой панели) в нижнем (DOWN) положении, чтобы опустить копирующие колеса.

*ПРИМЕЧАНИЕ: Переключатель копирующего колеса выполняет две отдельных функции. В Дорожном режиме переключатель активизирует копирующие колеса. В Полевом режиме переключатель активизирует стопорное устройство.*



Переключатель копирующего колеса  
(расположен на боковой панели)  
– стандартный вид



Копирующее колесо  
(по одному с каждой стороны  
Инструментальной оправки для  
азота)  
– стандартный вид

4. Нажмите на Кнопку Поле/Дорога (на Главной странице дисплея машины) и переключите состояние привода машины в Полевой режим (FIELD).

*ПРИМЕЧАНИЕ: Высветится состояние выбранного привода.*



Кнопка «Поле/Дорога»  
(расположена на Главной странице  
дисплея машины)

*ПРИМЕЧАНИЕ: Состояние привода  
машины нельзя  
изменить, если  
Рукоятка управления  
гидростатической  
передачей не находится  
в нейтральном  
(NEUTRAL) положении.*

5. Поднимите Инструментальную оправку для азота (NTV), нажав и удерживая соответствующие Переключатели левой и правой штанг/NTV (расположенные на Рукоятке управления гидростатической передачей) в положении UP.



Переключатели левой и правой штанг/  
Инструментальной оправки для азота  
(расположенные на Рукоятке  
управления гидростатической  
передачей)  
– стандартный вид



Ориентация переключателей левой и  
правой штанг/Инструментальной  
оправки для азота  
– стандартный вид

6. Разложите Инструментальную оправку для азота (NTV), нажав и удерживая соответствующие Переключатели левой и правой штанг/NTV в положении OUT.

*ПРИМЕЧАНИЕ: Когда каждая прицепка внешней Секции 3 приближается к полностью разложенному положению, убедитесь, что Секция 1 не сталкивается со стопорным устройством (расположенным на Секции 2).*

- Опустите каждую прицепку Секции 1 на Защелку стопорного устройства, нажав и удерживая соответствующие Переключатели подъема/опускания Левой или Правой секции 1 (расположенные на боковой панели) в нижнем (DOWN) положении.

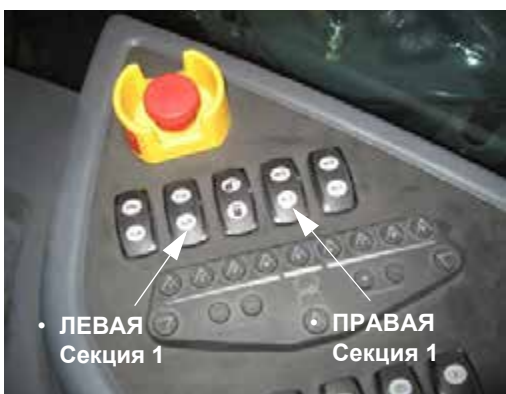

Переключатели подъема/опускания Секции 1 (расположены на боковой панели) – стандартный вид

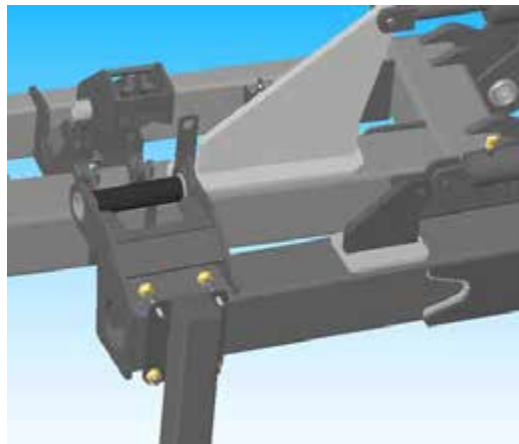

Опустите каждую прицепку Секции 1 в Защелку стопорного устройства

- Задействуйте Стопорное устройство нажатием на Переключатель стопорного устройства

*ПРИМЕЧАНИЕ: Переключатель стопорного устройства выполняет две отдельных функции. В Дорожном режиме переключатель активирует копирующие колеса. В Полевом режиме переключатель активирует стопорное устройство.*



Переключатель стопорного устройства (расположен на боковой панели) – стандартный вид

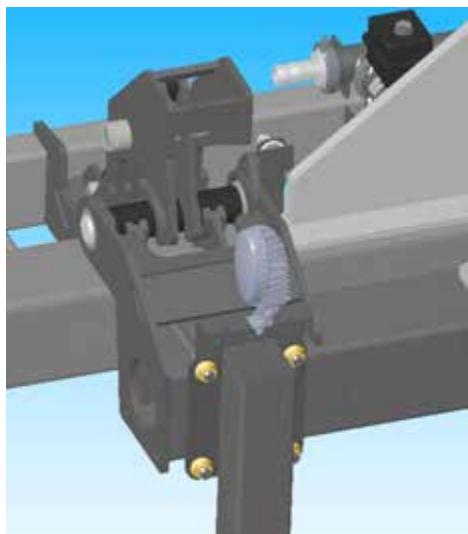

Задействование Стопорного устройства

### Сложите Инструментальную оправку для азота (в положение хранения)

1. Убедитесь, что Рукоятка управления гидростатической передачей находится в нейтральном (NEUTRAL) положении.



Рукоятка управления гидростатической передачей – стандартный вид

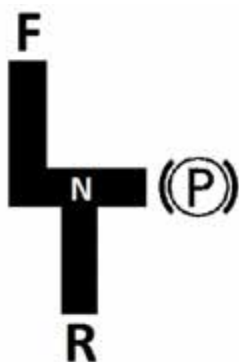

2. Нажмите на Кнопку Поле/Дорога (на Главной странице дисплея машины) и переключите состояние привода машины в Полевой режим (FIELD).

*ПРИМЕЧАНИЕ: Высветится состояние выбранного привода.*



Кнопка «Поле/Дорога» (расположена на Главной странице дисплея машины)

*ПРИМЕЧАНИЕ: Состояние привода машины нельзя изменить, если Рукоятка управления гидростатической передачей не находится в нейтральном (NEUTRAL) положении.*

3. Нажмите на Кнопку плавающего режима (расположенную на Странице вспомогательных органов управления дисплея машины) и отключите (OFF) Плавающий режим.



Кнопка плавающего режима (расположена на Странице вспомогательных органов управления дисплея машины)

4. Поднимите Инструментальную оправку для азота с земли.



- Нажмите и удерживайте Переключатель поперечины (расположенный на Рукоятке управления гидростатической передачей) в положении UP, чтобы поднять весь подъемник.

*ПРИМЕЧАНИЕ: Продолжайте поднимать подъемник до его полной остановки.*



Переключатель поперечины – Вверх (расположен на Рукоятке управления гидростатическим приводом)  
– стандартный вид

5. Нажмите и удерживайте соответствующие Левый или Правый переключатели подъема/опускания Секции 3 (расположенные на боковой панели) ВВЕРХ (UP) или ВНИЗ (DOWN), чтобы каждая прицепка Секции 3 находилась на одном уровне с остальной частью оправки (как показано на рисунке ниже).



Переключатели подъема/опускания Секции 3 (расположенные на боковой панели)



– стандартный вид

6. Расцепите Стопорное устройство нажатием и удерживанием его Переключателя (расположен на боковой панели) в Верхнем (разомкнутом) положении.



Переключатель стопорного устройства (расположен на боковой панели)  
– стандартный вид



Стопорное устройство Показано «Сцепленное/Заблокированное» положение



Стопорное устройство Показано «Расцепленное/Разблокированное» положение

7. Нажмите и удерживайте соответствующие Левый и Правый переключатели подъема/опускания Секции 1, чтобы поднять каждую прицепку Секции 1 с Защелки стопорного устройства.

*ПРИМЕЧАНИЕ: Проявляйте осторожность при подъеме каждой Секции 1 из Защелки стопорного устройства.*



Переключатели подъема/опускания Секции 1 (расположены на боковой панели) – стандартный вид

*ПРИМЕЧАНИЕ: Перед складыванием Инструментальной оправки для азота убедитесь, что каждая*

*прицепка Секции 2 находится на одном уровне с каждой прицепкой Секции 1. Смотрите следующий рисунок.*



– стандартный вид

8. Сложите Инструментальную оправку для азота (NTV), нажав и удерживая соответствующие Переключатели левой и правой штанг/NTV (расположенные на Рукоятке управления гидростатической передачей) в положении IN.



Переключатели левой и правой штанг/Инструментальной оправки для азота (расположенные на Рукоятке управления гидростатической передачей) – стандартный вид



Ориентация переключателей левой и правой штанг/Инструментальной оправки для азота – стандартный вид

9. Направляйте Инструментальную оправку для азота (NTV) на раму соответствующими Переключателями левой и правой штанг/NTV.

*ПРИМЕЧАНИЕ:* Смотря на раму в зеркало, точно установите прицепку в раму постукиванием по Переключателю левой или правой штанги/NTV – по одной стороне за один раз.

10. После того как Инструментальная оправка для азота (NTV) войдет в контакт с упором каждой рамы, опустите ее на место нажатием на соответствующие Переключатели левой и правой штанг/NTV в нижнем (DOWN) положении.



Инструментальная оправка для азота на раме – стандартный вид

11. Нажмите на Кнопку «Поле/Дорога» (расположенную на Главной странице дисплея машины) и измените состояние привода машины на Дорожный (ROAD) режим.

*ПРИМЕЧАНИЕ:* Высветится состояние выбранного привода.



Кнопка «Поле/Дорога» (расположена на Главной странице дисплея машины)

*ПРИМЕЧАНИЕ:* Состояние привода машины нельзя изменить, если Рукоятка управления гидростатической передачей не находится в нейтральном (NEUTRAL) положении.

12. Нажмите и удерживайте Переключатель копирующего колеса (расположенный на боковой панели) в

верхнем (UP) положении, чтобы поднять копирующие колеса.

*ПРИМЕЧАНИЕ: Переключатель копирующего колеса выполняет две отдельных функции. В Дорожном режиме переключатель активирует копирующие колеса. В Полевом режиме переключатель активирует стопорное устройство.*



Переключатель копирующего колеса (расположен на боковой панели) – стандартный вид



Копирующее колесо (по одному с каждой стороны Инструментальной оправки для азота) – стандартный вид

*ПРИМЕЧАНИЕ: Убедитесь, что копирующие колеса располагаются прямо и не задевают резцов.*

## **ПЛАВАЮЩИЙ РЕЖИМ – 30'/40' НТВ**

### **ПРИМЕЧАНИЕ**

Убедитесь, что при работе Инструментальной оправки для азота задействован Плавающий режим. Несоблюдение этого может привести к порче оборудования.

Плавающий режим позволяет поднимать и опускать Инструментальную оправку для азота при езде в поле, чтобы избежать поломки машины из-за неровностей.

Плавающий режим можно активировать различными способами. Во всех вариантах Плавающий режим должен включаться на Дисплее машины и машина должна находиться в Полевом режиме.

### **Главный выключатель опрыскивателя**

**(настройка по умолчанию)**

Главный выключатель опрыскивателя (расположенный сзади Рукоятки управления гидростатической передачей) управляет как функциями насоса для раствора, так и Низкого (Down) плавающего режима, когда он задействован.

1. Нажмите на Кнопку Поле/Дорога (на Главной странице дисплея машины) и переключите состояние привода машины в Полевой режим (FIELD).

*ПРИМЕЧАНИЕ: Высветится состояние выбранного привода.*



Кнопка «Поле/Дорога»  
(расположена на Главной странице  
дисплея машины)

*ПРИМЕЧАНИЕ: Состояние привода машины нельзя изменить, если Рукоятка управления гидростатической передачей не в нейтральном (NEUTRAL) положении.*

2. Нажмите на Кнопку плавающего режима (расположенную на Странице вспомогательных органов управления дисплея машины), чтобы включить Плавающий режим.

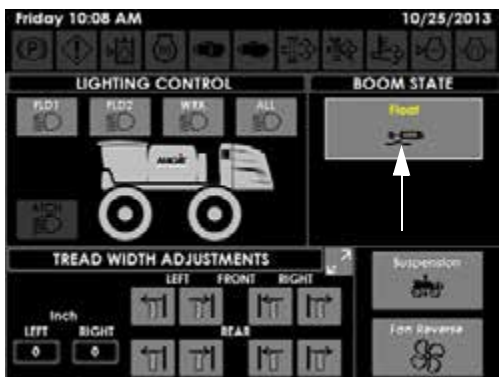

Кнопка плавающего режима  
(расположена на Странице  
вспомогательных органов управления  
дисплея машины)

3. Плавающий режим теперь будет активирован при нажатии на Главный переключатель опрыскивателя.



Главный выключатель опрыскивателя  
(расположен сзади Рукоятки  
управления гидростатической  
передачей)  
– стандартный вид

### Установка плавающего режима на Переключателе поперечины

Установка плавающего режима на Переключателе поперечины позволяет оператору активировать Плавающий режим Переключателем поперечины «Down» (Вниз).

1. Нажмите и удерживайте Переключатель поперечины (расположенный на Рукоятке управления гидростатической передачей) в Верхнем положении (UP), чтобы поднять средние и внешние секции Инструментальной оправки для азота на нужную высоту.



Переключатель поперечины – Вверх (расположен на Рукоятке управления гидростатическим приводом) – стандартный вид

2. Нажмите на Кнопку установки Инструментальной оправки для азота (расположенную на Странице настроек дисплея машины).



Кнопка установки Инструментальной оправки для азота (расположена на Странице настроек дисплея машины)

3. На экране «Регулировка NTB» (NTB Adjustments) нажмите Редактировать (EDIT, рядом с Плавающим режимом с опущенной поперечиной «Float With Transom Down»).



Экран регулировки Инструментальной оправки для азота

4. Нажмите YES (Да), чтобы запустить Плавающий режим Переключателем поперечины Down, затем нажмите ОК.

*ПРИМЕЧАНИЕ: Нажмите NO (Нет), чтобы установить Плавающий режим обратно на управление Главным переключателем опрыскивателя.*

5. Нажмите ОК.
6. Плавающий режим теперь будет активирован при нажатии на Переключатель поперечины «Down» (Вниз).

### **Переключатель поперечины (Вверх/Вниз) (настройка по умолчанию)**

Чтобы поднять или опустить весь подъемник, Переключатель поперечины (расположенный на Рукоятке управления гидростатической передачей) должен находиться в положениях UP или DOWN до достижения нужной высоты.

### **Поднятие поперечины одним касанием**

Поднятие поперечины одним касанием позволяет оператору полностью поднять поперечину одиночным нажатием на Переключатель поперечины UP (Вверх,

расположенный на Рукоятке управления гидростатической передачей), чтобы поднять весь подъемник.

1. Нажмите на Кнопку установки Инструментальной оправки для азота (NTV Setup, расположенную на Странице настроек дисплея машины).



Кнопка установки Инструментальной оправки для азота (расположена на Странице настроек дисплея машины)

2. На экране «Регулировка NTV» (NTV Adjustments) нажмите Редактировать (EDIT, рядом с Поднятием поперечины одним касанием «One Tap Transom Up»).



Экран регулировки Инструментальной оправки для азота

3. Нажмите YES, чтобы поднять весь подъемник одним касанием Переключателя поперечины Up, затем нажмите ОК.

*ПРИМЕЧАНИЕ: Нажмите NO (Нет), чтобы нужно было держать Переключатель поперечины Up (Вверх) непрерывно, пока цилиндры поднимают поперечину.*

4. Нажмите ОК.

### Таймер коррекции Инструментальной оправки для азота

Таймер коррекции контролирует длительность поднятия внешних секций с поперечиной в Плавающем режиме.

1. Нажмите на Кнопку установки Инструментальной оправки для азота (NTV Setup, расположенную на Странице настроек дисплея машины).



Кнопка установки Инструментальной оправки для азота (расположена на Странице настроек дисплея машины)

2. На экране «Регулировка NTV» нажмите Редактировать (EDIT, рядом с Таймером коррекции Инструментальной оправки для азота «NTV Override Timer»).



Экран регулировки  
Инструментальной оправки  
для азота

3. Введите нужное значение (в диапазоне 100–10 000 миллисекунд), затем нажмите ОК.
4. Нажмите ОК.

## ПЛАВАЮЩИЙ РЕЖИМ – 60' NTB

### ПРИМЕЧАНИЕ

Убедитесь, что при работе Инструментальной оправки для азота задействован Плавающий режим. Несоблюдение этого может привести к порче оборудования.

Плавающий режим позволяет поднимать и опускать Инструментальную оправку для азота при езде в поле, чтобы избежать поломки машины из-за неровностей.

Плавающий режим можно активировать различными способами. Во всех вариантах Плавающий режим должен включаться на Дисплее машины и машина должна находиться в Полевом режиме.

## Главный выключатель опрыскивателя

Главный выключатель опрыскивателя (расположенный сзади Рукоятки управления гидростатической передачей) управляет как функциями насоса для раствора, так и Низкого (Down) плавающего режима, когда он активирован.

1. Нажмите на Кнопку Поле/Дорога (на Главной странице дисплея машины) и переключите состояние привода машины в Полевой режим (FIELD).

*ПРИМЕЧАНИЕ: Высветится состояние выбранного привода.*



Кнопка «Поле/Дорога»  
(расположена на Главной странице  
дисплея машины)

- ПРИМЕЧАНИЕ: Состояние привода машины нельзя изменить, если Рукоятка управления гидростатической передачей не находится в нейтральном (NEUTRAL) положении.*
2. Нажмите на Кнопку плавающего режима (расположенную на Странице вспомогательных органов управления дисплея машины), чтобы включить Плавающий режим.



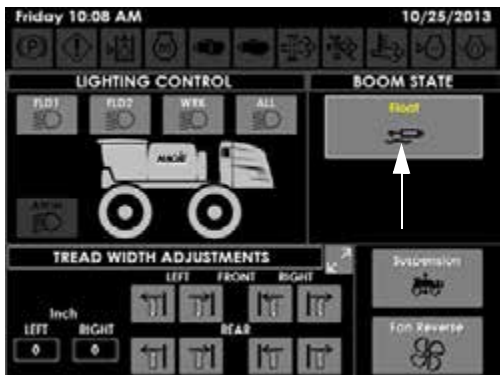

Кнопка плавающего режима (расположена на Странице вспомогательных органов управления дисплея машины)

Когда Плавающий режим включен, появится предупреждение (опасность для рамы) – перед активированием Плавающего режима убедиться, что Инструментальная оправка для азота РАЗЛОЖЕНА.

- Для принятия нажмите ACKNOWLEDGE.



Предупреждение о Гладилке

### Регулировка плавающего режима

Чтобы ваша 60-футовая Инструментальная оправка для азота ездил по полю и применялась как нужно, компания Hagie Manufacturing разработала каждую функцию подъема и опускания на инструментальной оправке, регулируемой, в зависимости от различного грунта и предпочтений разных

операторов. Оператор может выбрать нужное максимальное значение (на Дисплее машины) для Главного подъемника,левой/Правой секции 2 илевой/Правой секции 3, чтобы получить нужную глубину в поле.

Эта регулировка позволит каждой оправке работать немного по-разному, что дает возможность оператору выбрать глубину, с которой Инструментальная оправка для азота будет перемещаться в Плавающем режиме. Это может быть нужно, например, если оправка не соприкасается с землей на нужной глубине, а лишь на внешних секциях. Затем оператор может выбрать добавление прижима с помощью гидроцилиндров, управляющих теми секциями посредством изменения параметров на Дисплее машины.

1. Нажмите на Кнопку установки Инструментальной оправки для азота 60' (NTV Setup, расположенную на Странице настроек дисплея машины).



Кнопка установки 60' NTV (расположена на Странице настроек дисплея машины)

2. На экране «Регулировка 60' NTV» нажмите Редактировать (EDIT, рядом с нужным значением):
  - Главный подъемник, макс.
  - Левая секция 3, макс.
  - Левая секция 2, макс.
  - Правая секция 3, макс.
  - Правая секция 2, макс.



Экран регулировки 60' NTB

*ПРИМЕЧАНИЕ: См. Схему 60' NTB в Разделе 1 – Введение в данном руководстве, которая поможет в идентификации различных секций Инструментальной оправки для азота.*

3. Введите нужное значение (от -1200 до 1200 миллисекунд), затем нажмите ОК.

*ПРИМЕЧАНИЕ: Чем ниже значение, тем дальше секция Инструментальной оправки для азота будет вталкиваться в землю. Чем выше значение, тем выше секция Инструментальной оправки для азота будет подниматься от земли.*

4. Нажмите ОК.

### **Принудительный Плавающий режим**

Если Инструментальная оправка для азота не войдет в Плавающий режим, может быть неисправность датчика. Поэтому Плавающий режим можно принудительно активировать для работы в поле.

1. Нажмите на Кнопку установки Инструментальной оправки для азота 60' (NTB Setup, расположенную на Странице настроек дисплея машины).



Кнопка установки 60' NTB (расположена на Странице настроек дисплея машины)

2. На экране «Регулировка 60' NTB» нажмите Редактировать (EDIT, рядом с Принудительным плавающим режимом Секции 1 «Section 1 Force Float»).



Экран регулировки 60' NTB

3. Нажмите YES (Да), чтобы включить Принудительный плавающий режим Секции 1, затем нажмите ОК.
4. Нажмите ОК.

*ПРИМЕЧАНИЕ: Измените Принудительный плавающий режим Секции 1 на NO (Нет).*

**ВНЕСЕНИЕ**
**ПРИМЕЧАНИЕ**

Никогда не работайте с системой опрыскивания в отсутствие раствора в баке. Невыполнение этого требования приведет к серьезному повреждению оборудования и аннулированию гарантии.

Система подачи раствора – это постоянно контролируемая и непрерывно регулируемая с помощью компьютера система. Установленная в кабине цифровая панель системы опрыскивания получает информацию от разных входных устройств и определяет количество галлонов в минуту (GPM)/литров в минуту (l/min) и галлонов на акр (GPA)/литров на гектар (l/ha).

*ПРИМЕЧАНИЕ: Пульт системы опрыскивания перед началом работы нужно запрограммировать для использования Инструментальной оправки для азота.*

Следующая информация относится к компонентам системы подачи раствора и не заменяет производственные инструкции по эксплуатации. Перед эксплуатацией ознакомьтесь с информацией в данном руководстве, а также в руководстве оператора для вашей машины и руководстве изготовителя по эксплуатации пульта системы опрыскивания.

См. в руководстве оператора машины, используемой для работы с Инструментальной оправкой для азота, следующую информацию:

- Система подачи раствора
- Система промывки

- Система индикатора пены

**Применение  
Инструментальной оправки  
для азота**

1. Откалибруйте Пульт системы опрыскивания (инструкции по калибровке см. в производственном руководстве по эксплуатации Пульта системы опрыскивания).
2. Убедитесь, что в баке достаточно раствора.
3. Включите стояночный тормоз.
4. Запустите двигатель.
5. Нажмите на Кнопку «Поле/Дорога» (на Главной странице дисплея машины) и измените состояние привода машины в Полевой режим (FIELD).

*ПРИМЕЧАНИЕ: Состояние привода машины нельзя изменить, если Рукоятка управления гидростатической передачей не находится в нейтральном положении – NEUTRAL.*



Кнопка «Поле/Дорога»  
(расположена на Главной странице  
дисплея машины)

*ПРИМЕЧАНИЕ: Высветится состояние выбранного привода.*

6. Нажмите на Переключатель насоса подачи раствора (на боковой панели),

переведя в верхнее (UP) включенное положение.

## ПРИМЕЧАНИЕ

Не допускайте непрерывной работы насоса подачи раствора, когда Переключатели клапана подачи раствора в штангу выключены. Невыполнение этого требования приведет к значительному перегреву с серьезным повреждением оборудования и к аннулированию гарантии.

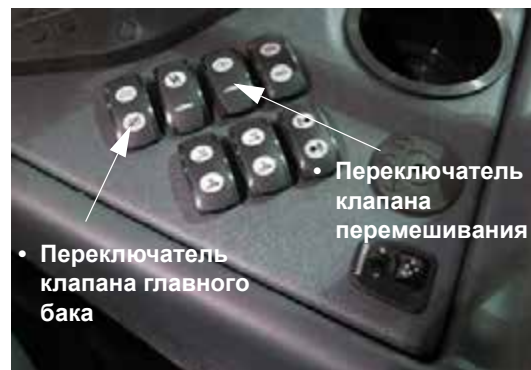

Переключатели основного бака и клапана перемешивания (расположенные на боковой панели) – стандартный вид



Переключатель насоса подачи раствора (расположен на боковой панели) – стандартный вид

*ПРИМЕЧАНИЕ: Состояние Клапана главного бака (ОТКРЫТ или ЗАКРЫТ) и давление Клапана перемешивания отображаются на Главной странице дисплея машины (в Полевом режиме). Давление Клапана перемешивания также отображается в Дорожном режиме.*

7. Переведите Переключатель клапана главного бака (на боковой панели) в положение UP (открыт). При необходимости, активируйте Переключатель клапана перемешивания (расположенный на боковой панели). Нажмите и удерживайте переключатель в положении UP, чтобы увеличить расход, или в пол. DOWN – чтобы его уменьшить.



- Давление клапана перемешивания
  - Состояние клапана главного бака
- Индикаторы состояния Клапана главного бака и давления Клапана перемешивания (расположены на Главной странице дисплея машины – в Полевом режиме)



Главный выключатель опрыскивателя (расположен сзади Рукоятки управления гидростатической передачей)

8. Нажмите на Кнопку плавающего режима (расположенную на Странице вспомогательных органов управления дисплея машины), чтобы ВКЛЮЧИТЬ Плавающий режим.

*ПРИМЕЧАНИЕ: Когда Главный выключатель опрыскивателя ВКЛЮЧЕН, светится Главный индикатор опрыскивателя (расположенный на Главной странице дисплея машины - в Полевом режиме).*

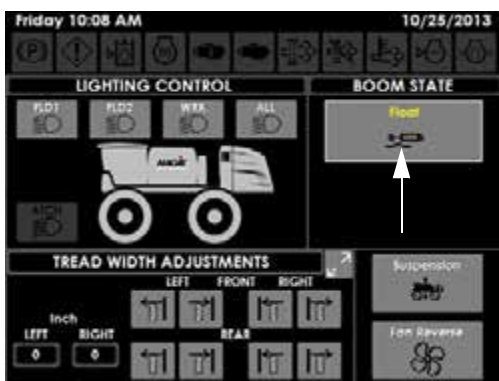

Кнопка плавающего режима (расположена на Странице вспомогательных органов управления дисплея машины)

9. Нажмите на Главный выключатель опрыскивателя (расположенный сзади Рукоятки управления гидростатической передачей), переводя в положение ON (Вкл.).



Индикатор главного опрыскивателя (расположенный на Главной странице дисплея машины - в Полевом режиме)

10. Переведите отдельные Переключатели клапана подачи раствора в штангу

(расположенные на боковой панели) в положение ON.

*ПРИМЕЧАНИЕ: Каждый Переключатель клапана подачи раствора в штангу оснащен индикаторной лампочкой, светящейся зеленым цветом, когда соответствующий Клапан подачи раствора в штангу ВКЛЮЧЕН.*

раствора, переключатели клапана главного бака и клапана перемешивания до повторного заполнения раствором.

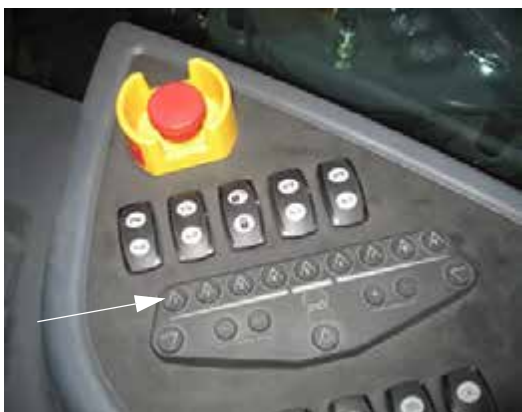

Переключатели клапана для раствора на штанге (расположены на боковой панели) – стандартный вид

*ПРИМЕЧАНИЕ: Число доступных секций будет зависеть от числа клапанов секции, установленных на вашей Инструментальной оправке для азота.*

11. Медленно двигайте Рукоятку управления гидростатической передачей вперед, чтобы получить нужную скорость перемещения относительно грунта.
12. Часто следите за показаниями манометра. Если давление падает до нуля или ухудшается форма распыла, отключите Главный выключатель опрыскивателя, насоса подачи



## РАЗДЕЛ 4 – ТЕХОБСЛУЖИВАНИЕ И ХРАНЕНИЕ

---

### ОБСЛУЖИВАНИЕ – СМАЗКА

Осматривайте точку смазки/смазывайте так, как рекомендуется ниже. Нанесите консистентную смазку (например, сорта Mobilgrease XHP™ 220), если требуется.

#### ПРИМЕЧАНИЕ

Неправильная смазка поворотного шкворня и точек трения может привести к ускоренному износу и поломке.

#### Точки смазывания (масленки Зерка) – 30/40' NTV

Смазывайте следующие Точки еженедельно или когда требуется.



- **30' NTV:** четыре (4) Точки смазывания (А и В) – по две (2) на каждой стороне.
- **40' NTV:** шесть (6) Точек смазывания (А, В и С) – по три (3) на каждой стороне.

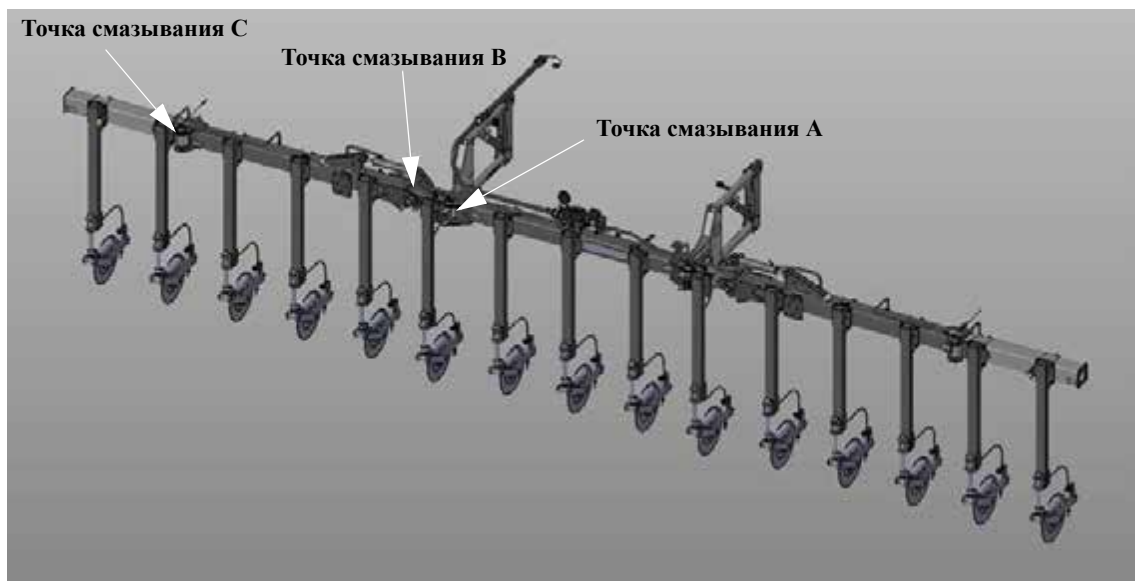

Точки смазывания  
(показана 40-футовая NTV)  
– стандартный вид

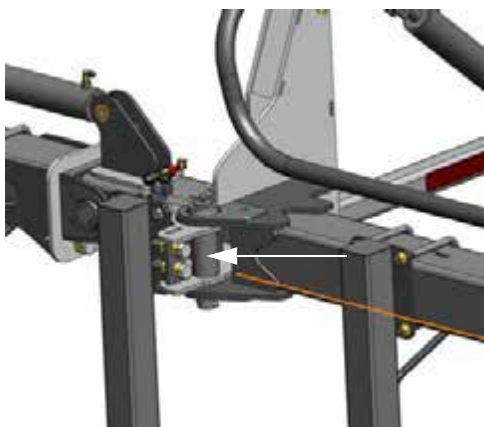

Точка смазывания А  
(Главный сгиб инструментальной  
оправки)



Точка смазывания С  
(Наружный сгиб)  
**\* только 40-футовая NTV**

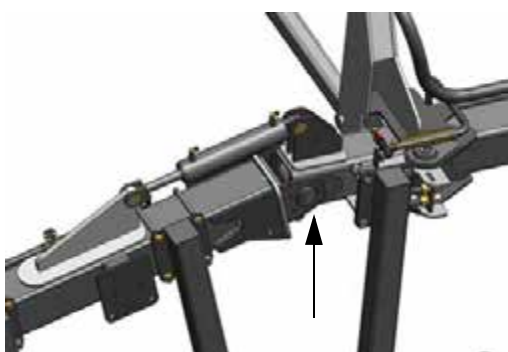

Точка смазывания В  
(Внутренний сгиб)



## Точки смазывания (масленки Зерка) - 60' NTV

Смазывайте следующие Точки ежедневно/еженедельно (как надлежит), или когда требуется.



- **60' NTV:** двенадцать (12) Точек смазывания (А, В, С, D, E и F) – по шесть (6) на каждой стороне.

*ПРИМЕЧАНИЕ: Смазывайте Точки А, В, С и D еженедельно. Смазывайте Точки E и F ежедневно.*

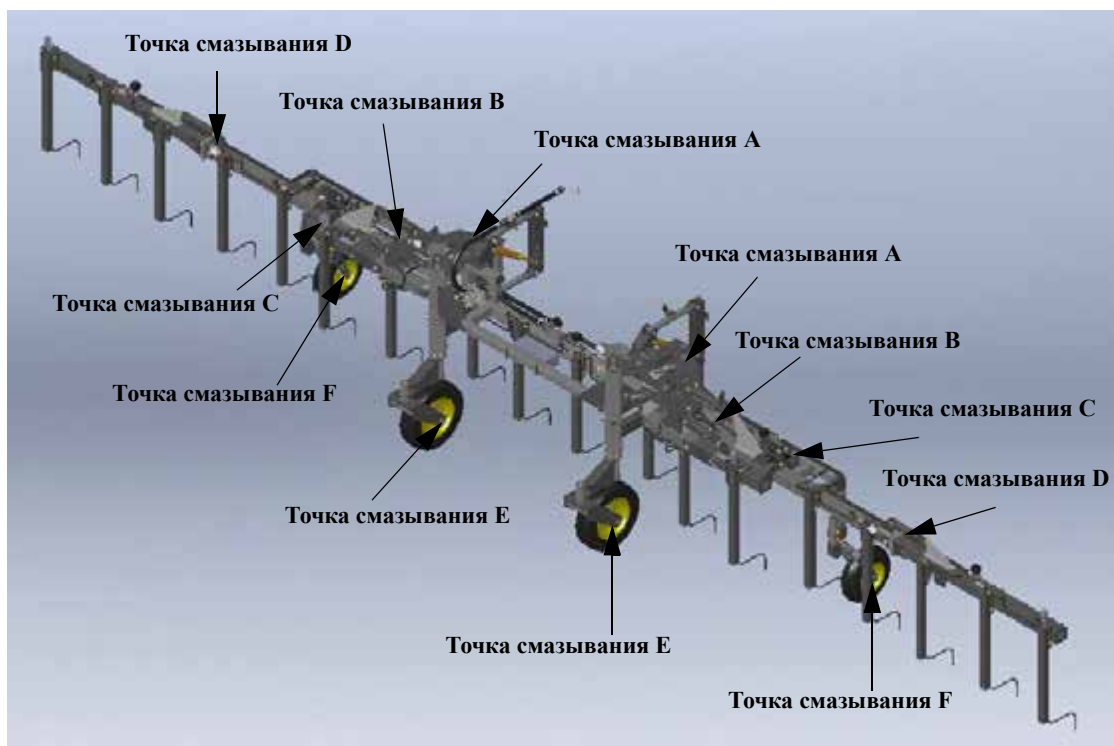

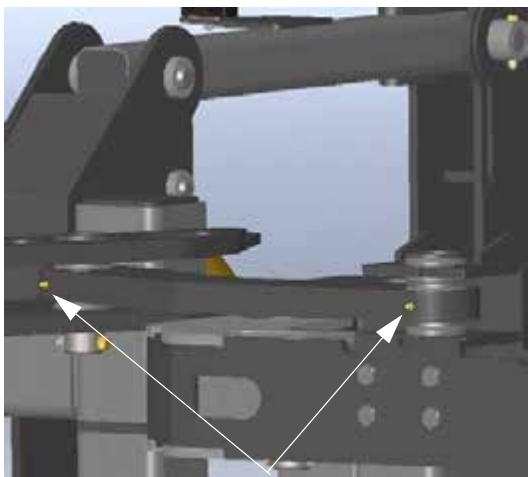

Точка смазывания А – Вид 1  
(показана левая сторона)

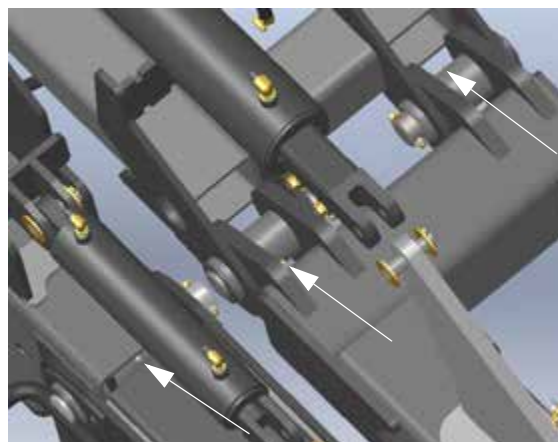

Точка смазывания В  
(показана левая сторона)

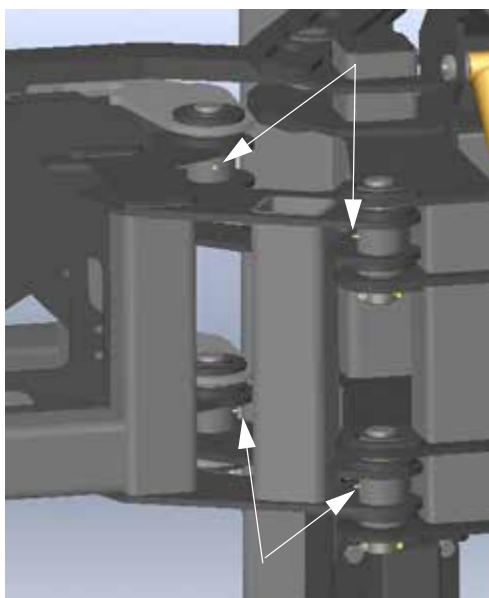

Точка смазывания А – Вид 2  
(показана левая сторона)

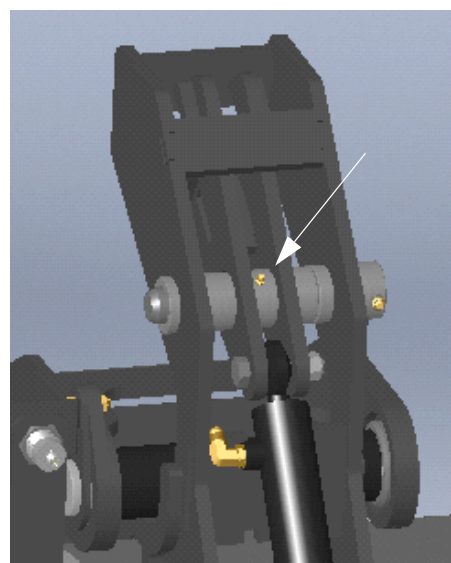

Точка смазывания С  
(показана левая сторона)

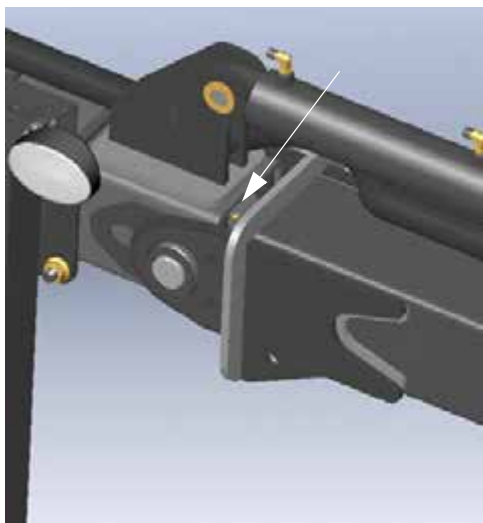

Точка смазывания D  
(показана левая сторона)



Точка смазывания F  
(показана левая сторона)

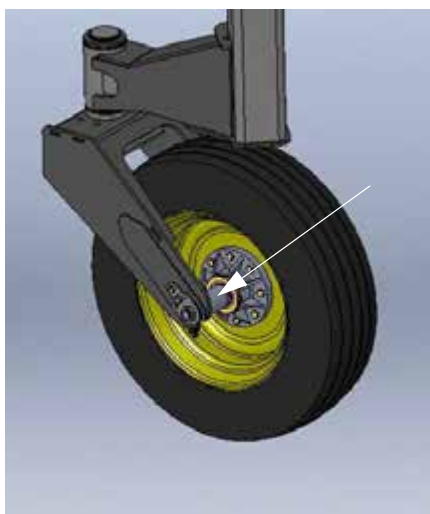

Точка смазывания E  
(показана правая сторона)

---



---

## **ХРАНЕНИЕ**

### **Подготовка к хранению**

1. Ежедневно и еженедельно проверяйте смазку и проводите техобслуживание, как требуется.
2. При работе двигателя с нормальной рабочей температурой циклически задействуйте все функции гидравлики.
3. Тщательно промойте систему опрыскивания.

*ПРИМЕЧАНИЕ: Подробную информацию смотрите в вашем руководстве оператора машины.*

4. Тщательно промойте прицепку и подкрасьте сколотую или поврежденную краску.
5. Замените поврежденные или отсутствующие наклейки.

*ПРИМЕЧАНИЕ: Относительно рекомендаций по подкраске и замене наклеек обратитесь в Службу работы с клиентами Hagie.*

6. Для смазки штоков гидроцилиндров используйте универсальную консистентную смазку.
7. Смотрите подробнее о хранении монитора и расходомеров в производственном руководстве по эксплуатации пульта системы опрыскивания.
8. Если прицепка Инструментальной оправки для азота (NTV) будет храниться отдельно, гарантируйте, чтобы все открытые концы (напр. гидравлические, электрические, подачи раствора и индикатор пены, если есть) имели колпачки или крышки с пригодным покрытием.

### **Подготовка к эксплуатации в зимних условиях**

Для подготовки Инструментальной оправки для азота к зимним условиям рекомендуется использовать экологически безопасный тип смеси антифриза и воды, надежно защищающий от температур до  $-30^{\circ}$ .

Слейте весь остающийся в системе раствор и тщательно промойте. Пропустите смесь антифриза через систему, пока она не будет выходить из всех отверстий прицепа.

### **Снятие с хранения**

1. Удалите сухую смазку со штоков гидроцилиндров и нанесите новую, если требуется.
2. Тщательно вычистите Инструментальную оправку для азота.
3. Аккуратно разуплотните все отверстия, которые были герметизированы для хранения.
4. Присоедините Инструментальную оправку для азота на опрыскивателе и вручную выполните цикл гидравлики два или три раза, чтобы как следует смазать узлы.

**ТРАНСПОРТИРОВКА****Вождение вашей машины с прицепкой**

При движении по дороге или в другом месте будьте предупреждены о ситуации, когда машина должна проходить возле объекта с габаритом меньше перевозочной высоты и ширины машины с прицепкой.

Информацию о размерах на вашей модели см. в «Технических характеристиках» раздела Введение этого руководства.

**⚠ ПРЕДОСТЕРЕЖЕНИЕ**

- Не выезжайте на поливочной машине на дорогу общего пользования с раствором в баке.
- Не погружайте и не разгружайте поливочную машину с раствором в баке.
- Остановка поливочной машины на наклонном въезде прицепной тележки может привести к опрокидыванию машины.

**⚠ ВНИМАНИЕ**

Обеспечьте достаточный зазор при перевозке опрыскиватель вблизи объекта с габаритом меньше перевозочной высоты и ширина машины с прицепкой Инструментальной оправки для азота.

**⚠ ВНИМАНИЕ**

Не перевозите машину, если 60-футовая Инструментальная оправка для азота не сложена и не лежит на раме. Несоблюдение этого может привести к травме или поломке оборудования.

**⚠ ВНИМАНИЕ**

Компания Hagie Manufacturing не рекомендует какого-либо вида транспорта, помимо вождения поливочной машины. Погрузка поливочной машины на прицепную тележку может привести к опрокидыванию машины.

**⚠ ВНИМАНИЕ**

НЕ ездите на машине со скоростью более 20 миль/ч (32 км/ч), когда бак заполнен раствором. Рабочая скорость выше 20 миль/ч (32 км/ч) с полным баком может привести к разрыву шины или поломке ступицы колеса, и, следовательно, к аннулированию гарантии.

## **СИСТЕМА QUICK-TACH**

### **Присоединение Инструментальной оправки для азота**

*повторное запираение  
при подсоединении или  
отсоединении  
Инструментальной  
оправки для азота.*

#### **⚠ ПРЕДОСТЕРЕЖЕНИЕ**

При соединении или разъединении прицепа соблюдайте следующие меры предосторожности:

- При складывании контролируйте обе стороны прицепа.
- Перед раскладыванием/складыванием прицепа выберите безопасный участок.
- Освободите участок от персонала.
- Проверьте, нет ли препятствий сверху.
- Не складывайте и не раскладывайте прицепку вблизи линий электропередачи. Контакт с линиями электропередачи может привести к тяжелой травме или смерти.

#### **⚠ ПРЕДОСТЕРЕЖЕНИЕ**

**ВЫКЛЮЧАЙТЕ** двигатель перед присоединением или отсоединением любых шлангов или электрических линий. Несоблюдение этого может привести к тяжелой травме или даже смерти.

1. Устанавливайте под прямым углом к прицепке Инструментальной оправки для азота.
2. Расцепите стопоры Quick-Tach, **ВЫТЯНУВ** стопорный штифт (спереди – с левой и правой стороны машины) насколько пойдет, пока не будет находиться в «заблокированном» положении.

*ПРИМЕЧАНИЕ: «Заблокированное»  
положение  
предотвращает*



Стопорный штифт  
(расположен спереди левой и правой  
стороны машины)  
– стандартный вид

*\* Показано расцепленное положение*

3. Опустите машину нажатием на Кнопку подвески (на Странице вспомогательных органов управления дисплея машины) в положение ON (Выпуск).

*ПРИМЕЧАНИЕ: Убедитесь, что  
Управляющий клапан  
пневматической  
подвески  
(расположенный возле  
бака для воздуха снизу  
машины)  
**ЗАДЕЙСТВОВАН.***



Кнопка подвески  
(расположена на Странице  
вспомогательных органов управления  
дисплея машины)

*ПРИМЕЧАНИЕ: При нажатии на Кнопку подвески появляется предупреждение о том, что при включении Пневмоподушек изменится высота подвески. Чтобы принять, нажмите ОК. После подтверждения Вами предупреждения о высоте подвески из Пневмоподушек будет выпущен воздух и загорится Кнопка подвески (Suspension).*



Предупреждение о подвеске

4. Медленно заводите машину в прицепку Инструментальной оправки для азота.
5. Убедитесь, что Крюк прицепки находится достаточно высоко, чтобы освободить Штифты крепления.



Штифт крепления для высвобождения  
прицепки  
– стандартный вид

6. Поднимите машину нажатием на Кнопку подвески в положение OFF (Накачка).
7. Включите стояночный тормоз.
8. Перед присоединением любых шлангов или электрических линий **ВЫКЛЮЧИТЕ** двигатель.
9. Подключите все линии Подачи раствора, Индикатора пены (если установлен), а также гидравлические и электрические.

### Подключение подачи раствора



Подключение подачи раствора  
(расположено на передней  
правой стороне машины)  
– стандартный вид

### Присоединение индикатора пены – если есть



Подключение индикатора пены  
(расположено на передней  
правой стороне машины)  
– стандартный вид

### Гидравлические и электрические соединения (комбинированная муфта с самозажимным гнездом)

- Вставьте Гидравлические/Электрические соединения (расположенные с левой стороны прицепа) в Гнездо комбинированной муфты (спереди с

левой стороны машины), обеспечив полное сцепление.

- Толкните Рукоятку самозажимного гнезда ВВЕРХ, чтобы сцепить гидравлические и электрические соединения.



Узел комбинированной  
гидроэлектрической муфты  
(расположен на передней левой  
стороне машины)  
– стандартный вид

10. Запустите двигатель.
11. Поднимайте Инструментальную оправку для азота, пока Крюки прицепа не войдут в полное зацепление.

*ПРИМЕЧАНИЕ: Поднимание прицепа позволит весу Инструментальной оправки для азота протягивать Крюки прицепа над Штифтами крепления. Вы ощутите изменение веса, поскольку машина начнет поддерживать прицепку.*





– стандартный вид



Стопорный штифт  
– стандартный вид

*\* Показано сцепленное положение*

12. Сцепите стопоры в сборе Quick-Tach, ВСУНУВ стопорные штифты до полного зацепления.



**ВНИМАНИЕ**  
НЕ РАБОТАЙТЕ С  
ПРИЦЕПКАМИ БЕЗ  
ПОЛНОГО  
ЗАДЕЙСТВОВАНИЯ  
БЫСТРО  
ЗАКРЕПЛЯЕМОГО  
СТОПОРНОГО  
УСТРОЙСТВА

Расцеплено

Полностью сцеплено

### Отсоединение Инструментальной оправки для азота

**⚠ ПРЕДОСТЕРЕЖЕНИЕ**

ВЫКЛЮЧАЙТЕ двигатель перед присоединением или отсоединением любых шлангов или электрических линий. Несоблюдение этого может привести к тяжелой травме или даже смерти.

**⚠ ПРЕДОСТЕРЕЖЕНИЕ**

Перед отсоединением от машины убедитесь, что прицепка Инструментальной оправки для азота находится в полностью СЛОЖЕННОМ положении. Несоблюдение этого может привести к тяжелой травме или порче имущества.

Перед отсоединением Инструментальной оправки для азота определитесь с подходящим местом для

хранения. При выборе места для хранения прицепа руководствуйтесь тремя основными моментами:

**Ровное ли основание?**

Чтобы не допустить опрокидывания прицепа, основание должно быть горизонтальным. Кроме того, ровное основание сведет к минимуму нагрузку на раму прицепа во время хранения и обеспечит легкость подсоединения прицепа.

**Достаточно ли места?**

Инструментальная опора для азота должна быть сложена, чтобы стояла должным образом. Учитывайте пространство, необходимое для прицепа, чтобы было достаточно места для безопасного передвижения вокруг нее.

**Имеется ли подход?**

Инструментальную опору для азота нужно устанавливать так, чтобы вы могли без труда присоединить прицеп. При временном хранении прицепа на мягкой поверхности (напр., траве) рекомендуется подкладывать колодки или брусья под каждый резак для предотвращения погружения прицепа в землю.

*ПРИМЕЧАНИЕ: НЕ рекомендуется хранить Инструментальную опору для азота на мягкой поверхности длительное время из-за возможного проседания почвы, даже при установленных колодках или брусьях.*

1. Опустите Инструментальную опору для азота на ровное место для хранения.

**ПРИМЕЧАНИЕ**

Перед расцеплением стопоров Quick-Tach опустите Инструментальную опору для азота на землю.

2. Расцепите стопоры Quick-Tach, **ВЫТЯНУВ** стопорный штифт (спереди – с левой и правой стороны машины) насколько пойдет, пока не будет находиться в «заблокированном» положении.

*ПРИМЕЧАНИЕ: «Заблокированное» положение предотвращает повторное зацепление при подсоединении или отсоединении Инструментальной опоры для азота.*



Стопорный штифт (расположен спереди левой и правой стороны машины) – стандартный вид

3. Опускайте перед машины нажатием на Кнопку подвески (расположенную на Странице вспомогательных органов управления дисплея машины) в положение ON (Выпуск) до тех пор,

пока Крюки прицеппки не отпустят Штифты крепления.



Кнопка подвески  
(расположена на Странице  
вспомогательных органов управления  
дисплея машины)

*ПРИМЕЧАНИЕ: При нажатии на Кнопку подвески появляется предупреждение о том, что при включении Пневмоподушек изменится высота подвески. Чтобы принять, нажмите ОК. После подтверждения Вами предупреждения о высоте подвески из Пневмоподушек будет выпущен воздух и загорится Кнопка подвески (Suspension).*



Предупреждение о подвеске



Штифты крепления для  
высвобождения прицеппки  
– стандартный вид

4. Следите за тем, чтобы Переключатели клапана подачи раствора в штанги (на боковой панели) находились в положении OFF (закрыты).



Переключатели клапана подачи  
раствора в штангу  
(расположены на боковой панели)  
– стандартный вид

5. Включите стояночный тормоз.
6. Перед отсоединением любых шлангов или электрических линий **ВЫКЛЮЧИТЕ** двигатель.
7. Отсоедините все линии подачи Раствора, Индикатора пены (если установлен), а также Гидравлические и Электрические линии, не оставляя свободные концы там, где они могут быть повреждены или загрязнены.

### Подключение подачи раствора



Подключение подачи раствора  
(расположено на передней  
правой стороне машины)  
– стандартный вид

### Присоединение индикатора пены – если имеется



Подключение индикатора пены  
(расположен на передней  
правой стороне машины)  
– стандартный вид

### Гидравлические и электрические соединения (комбинированная муфта с самозажимным гнездом)

- Потяните Рукоятку самозажимного гнезда (на Узле комбинированной гидроэлектрической муфты с самозажимным гнездом) ВНИЗ, чтобы расце-

пить гидравлические/электрические соединения.

- Удалите Гидравлические/Электрические соединения из Гнезда комбинированной муфты (расположенного спереди с правой стороны машины).



Узел комбинированной  
гидроэлектрической муфты  
(расположен на передней  
левой стороне машины)  
– стандартный вид

8. Если не будет устанавливаться другая прицепка, повторно зафиксируйте стопоры Quick-Tach, ВТОЛКНУВ стопорные штифты ВНУТРЬ.

*ПРИМЕЧАНИЕ: Установите предоставленные крышки/колпачки на местах отсоединения, чтобы не допустить повреждения и загрязнения. Если необходимо, накройте отверстие пластиковым пакетом (закрепив лентой). Для замены крышек обратитесь в Службу работы с клиентами Hagie.*



Стопорный штифт  
- стандартный вид

*\* Показано сцепленное положение*

9. Запустите двигатель.
10. Отключите стояночный тормоз и медленно отъезжайте от прицепа.



- стандартный вид

11. Поднимите машину нажатием на Кнопку подвески в положение OFF (Накачка).

## **УСТАНОВКА РАМЫ – 60' NTV**

### **ПРИМЕЧАНИЕ**

Перед эксплуатацией 60-футовой Инструментальной оправки для азота установите рамы.

60-футовая Инструментальная оправка для азота оборудована двумя отдельными рамами. Эти рамы поставляются разобранными и требуют монтажа перед и использованием Инструментальной оправки для азота.



Рама Инструментальной оправки для азота в сборе  
– стандартный вид

### **Чтобы установить раму**

### **ПРИМЕЧАНИЕ**

Перед эксплуатацией Инструментальной оправки для азота убедитесь, что стопорный болт установлен должным образом. Несоблюдение этого может привести к порче оборудования.

1. Вставьте Рычаг рамы в Гнездо рамы (расположенное рядом с рамой штанги с боку машины), как показано.



Гнездо рамы  
(расположенное возле рамы штанги  
сбоку машины)  
– стандартный вид

2. Совместите отверстие Телескопической опоры рамы с отверстием Рычага рамы.

*ПРИМЕЧАНИЕ: Рычаг рамы имеет два положения с отверстиями для установки рамы, как требуется.*

3. Вставьте Стопорный болт через совмещенные отверстия Телескопической опоры рамы и Рычага рамы.



Стопорный болт  
- стандартный вид

4. Вставьте стопорный штифт в отверстие на противоположном конце Стопорного болта.

*ПРИМЕЧАНИЕ: Перед установкой убедитесь, что кабель присоединен к стопорному штифту.*



Стопорный штифт  
– стандартный вид

5. Повторите Шаги 1–4 на противоположной стороне машины, чтобы установить Раму инструментальной оправки для азота.
6. Выполните действия в обратном порядке, чтобы снять Раму инструментальной оправки для азота с машины.



## ОГЛАВЛЕНИЕ

---

2014 Гарантия на изделие .....	1-12
ЕАС сертификат соответствия .....	1-1
Внесение .....	3-22
Вступление от компании Hagie Manufacturing .....	1-4
Меры предосторожности .....	2-1
Наклейки безопасности .....	2-3
Об этом руководстве .....	1-5
Обслуживание – Смазка .....	4-1
Обслуживание и техническая помощь .....	1-6
Плавающий режим – 30'/40' NTV .....	3-15
Плавающий режим – 60' NTV .....	3-19
Предупреждающие сообщения на дисплее машины – 60' NTV .....	3-1
Предупреждения о безопасности, используемые в этом руководстве .....	1-6
Процедура раскладывания/ складывания – 30'/40' NTV .....	3-3
Процедура раскладывания/ складывания – 60' NTV .....	3-7
Система Quick-Tach .....	5-2
Технические характеристики .....	1-7
Транспортировка .....	5-1
Установка рамы – 60' NTV .....	5-9
Хранение .....	4-5

